

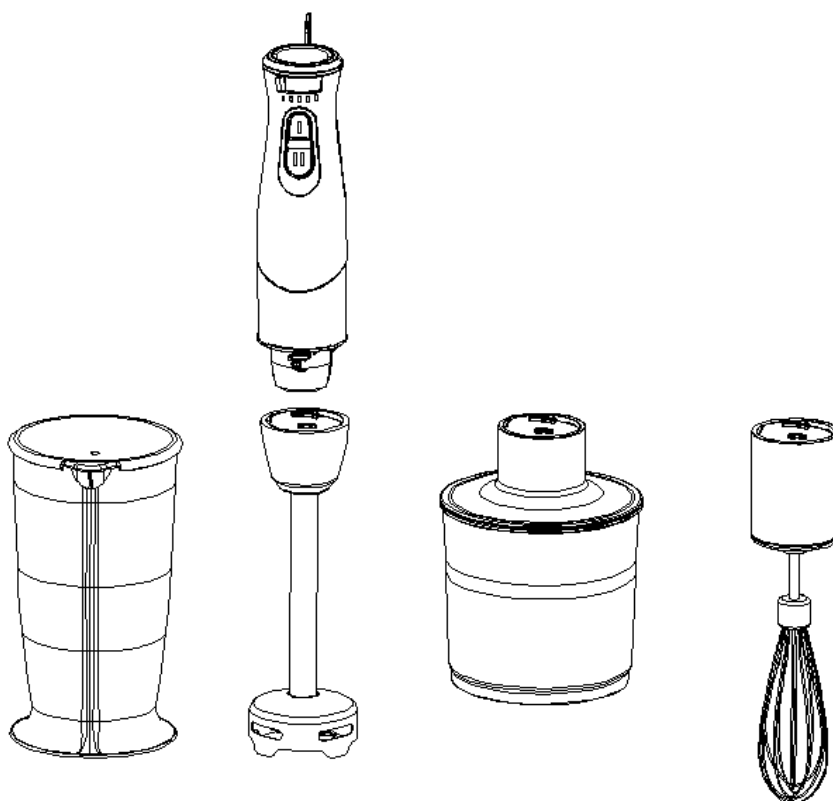

*Mixer vertical*

## MANUAL DE UTILIZARE



Model: MY4022

Citiți acest manual de utilizare cu atenție și păstrați-l pentru referințe ulterioare

## MĂSURI IMPORTANTE PRIVIND SIGURANȚA

Înainte de a utiliza un aparat electric, respectați următoarele măsuri de siguranță de bază, inclusiv următoarele:

1. Citiți toate instrucțiunile.
2. Înainte de utilizarea aparatului, verificați ca voltajul sursei de alimentare să corespundă cu datele de pe plăcuța cu date tehnice a aparatului.
3. Nu utilizați aparatul în cazul în care cablul de alimentare sau ștecherul prezintă deteriorări sau dacă aparatul a fost scăpat pe jos sau este deteriorat în vreun mod. Luați legătura cu un centru de service autorizat pentru verificarea sau repararea aparatului.
4. În cazul în care cablul de alimentare este deteriorat, acesta trebuie înlocuit de către producător sau de către un centru de service autorizat, pentru a se evita orice pericol.
5. Întotdeauna deconectați aparatul de la sursa de alimentare dacă este lăsat nesupravegheat și înainte de a îl monta, demonta sau curăța.
6. Nu lăsați cablul de alimentare să atârne peste marginea blatului de lucru sau peste suprafețe fierbinți.
7. Nu scufundați unitatea motorului blender-ului în apă, deoarece există pericol de electrocutare.
8. Supravegheați aparatul cu atenție atunci când este utilizat în apropierea copiilor sau a persoanelor cu dizabilități.
9. Evitați contactul cu părțile în mișcare.
10. Țineți mâinile și ustensilele la distanță față de recipient în timpul amestecării, pentru a reduce riscul de accidentare sau de deteriorare a blender-ului. Puteți să utilizați spatula numai când blender-ul nu funcționează.
11. Acest aparat nu poate fi utilizat pentru amestecul unor ingrediente tari sau uscate, deoarece există riscul deteriorării lamei.
12. Utilizați aparatul numai pentru uz casnic.
13. Nu utilizați aparatul în aer liber.
14. Întotdeauna deconectați blender-ul de la sursa de alimentare în cazul în care este lăsat nesupravegheat și înainte de a monta sau demonta accesorii sau înainte de curățare.

15. Acest aparat nu trebuie utilizat de către copii. Nu lăsați aparatul și cablul de alimentare la îndemâna copiilor.
  16. Acest aparat poate fi utilizat de către persoane cu dizabilități fizice, senzoriale sau mentale sau care nu cunosc modul de utilizare al acestuia, numai sub stricta supraveghere a unui adult responsabil pentru siguranța acestora și după ce li s-au prezentat pericolele la care se expun.
  17. Nu permiteți copiilor să se joace cu aparatul.
  18. Asigurați-vă de faptul că este bine fixat capacul dispozitivului de tocare, înainte de a pune aparatul în funcțiune.
  19. Utilizarea altor accesorii decât cele recomandate de către producător, reprezintă pericol de accidentare a persoanelor.
  20. Înainte de a scoate capacul recipientului, eliberați butonul și deconectați aparatul de la sursa de alimentare, așteptați ca lamele să se oprească din mișcare complet.
  21. Scoateți întotdeauna lamele înainte de a turna conținutul din recipient.
  22. Verificați că ați oprit aparatul după fiecare utilizare a aparatului. Verificați ca motorul să fie complet oprit înainte de a scoate accesoriile.
  23. Lamele de metal sunt foarte ascuțite, vă rugăm să le maneveți cu atenție.
  24. Întotdeauna țineți de tija de care este prinsă lama atunci când o maneveți sau curățați.
  25. În cazul utilizării incorecte, există pericol de accidentare.
  26. Păstrați acest manual de utilizare.
  27. Acest aparat poate fi utilizat de către copii cu vârste mai mari de 8 ani și de către persoane cu dizabilități fizice, senzoriale sau mentale sau care nu cunosc modul de utilizare al acestuia, numai sub stricta supraveghere a unui adult responsabil pentru siguranța acestora și după ce li s-au prezentat pericolele la care se expun. Nu permiteți copiilor să se joace cu aparatul. Nu permiteți copiilor să efectueze operațiuni de curățare și întreținere a aparatului, fără supraveghere.
- AVERTIZARE:** Nu permiteți copiilor cu vârste mai mici de 8 ani să stea în preajma aparatului dacă nu sunt supravegheați în permanență.
- Nu permiteți copiilor cu vârste mai mici de 8 ani să efectueze operațiuni de curățare și întreținere a aparatului, fără supraveghere.

## NUMAI PENTRU UZ CASNIC



Acest simbol prezent pe produs sau pe ambalaj semnifică faptul că produsul respectiv nu trebuie tratat ca un deșeu menajer obișnuit. Nu aruncați aparatul la gunoiul menajer la sfârșitul duratei de funcționare, ci duceți-l la un centru de colectare autorizat pentru reciclare. În acest fel veți ajuta la protejarea mediului înconjurător și veți putea împiedica eventualele consecințe negative pe care le-ar avea asupra mediului și sănătății umane.

Pentru a afla adresa celui mai apropiat centru de colectare:

Contactați autoritățile locale;

Accesați pagina de internet: [www.mmediu.ro](http://www.mmediu.ro)

Solicitați informații suplimentare la magazinul de unde ați achiziționat produsul



Acest aparat este conform cu standardele Europene de securitate și conformitate electromagnetică



Acest produs nu conține materiale periculoase pentru mediul înconjurător (plumb, mercur, cadmiu, crom hexavalent și agenți inflamabili bromurați: PBB și PBDE).

# PREZENTAREA APARATULUI

## A: Montarea blender-ului

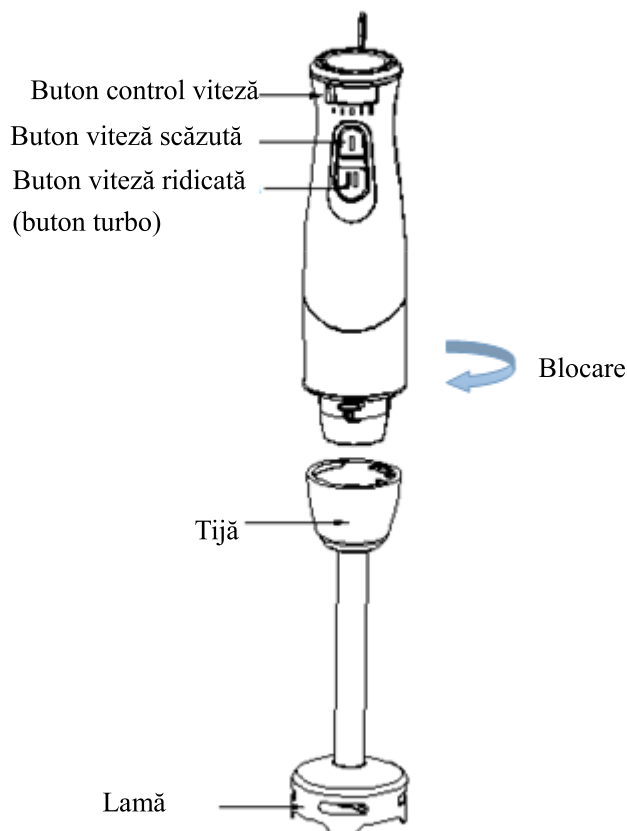

Cană pentru mixare, cu gradație

- Capacitate 700 ml
- Ideală pentru procesarea cantităților mici de alimente
- Baza cu inel anti-alunecare poate fi utilizată ca și capac pentru cană

Observație: Cana pentru mixare poate fi utilizată numai pentru amestecul alimentelor. Curățați-o după fiecare utilizare. Nu o utilizați pentru depozitarea alimentelor.

## B: Accesoriul pentru tocare

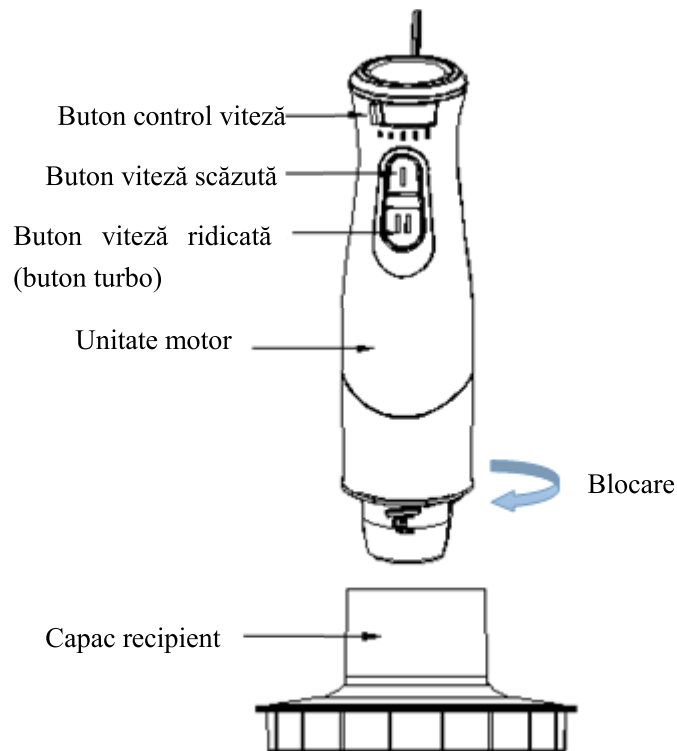

Lamă tocare (deoarece lama este foarte ascuțită, trebuie manevrată cu grijă, pentru a evita pericolul de accidentare).

Recipient (ideal pentru tocarea cantităților mici de morcov cubulețe sau carne).

Observație: Recipientul poate fi utilizat numai pentru amestecul alimentelor. Curățați-l după fiecare utilizare. Nu îl utilizați pentru depozitarea alimentelor.

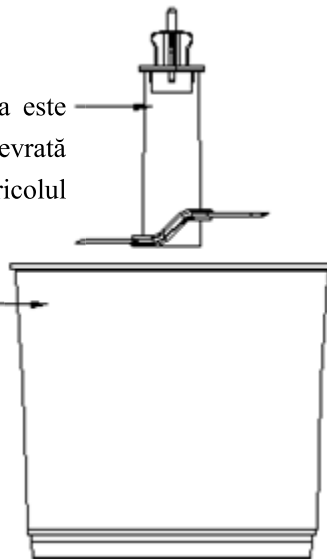

## C: Telul

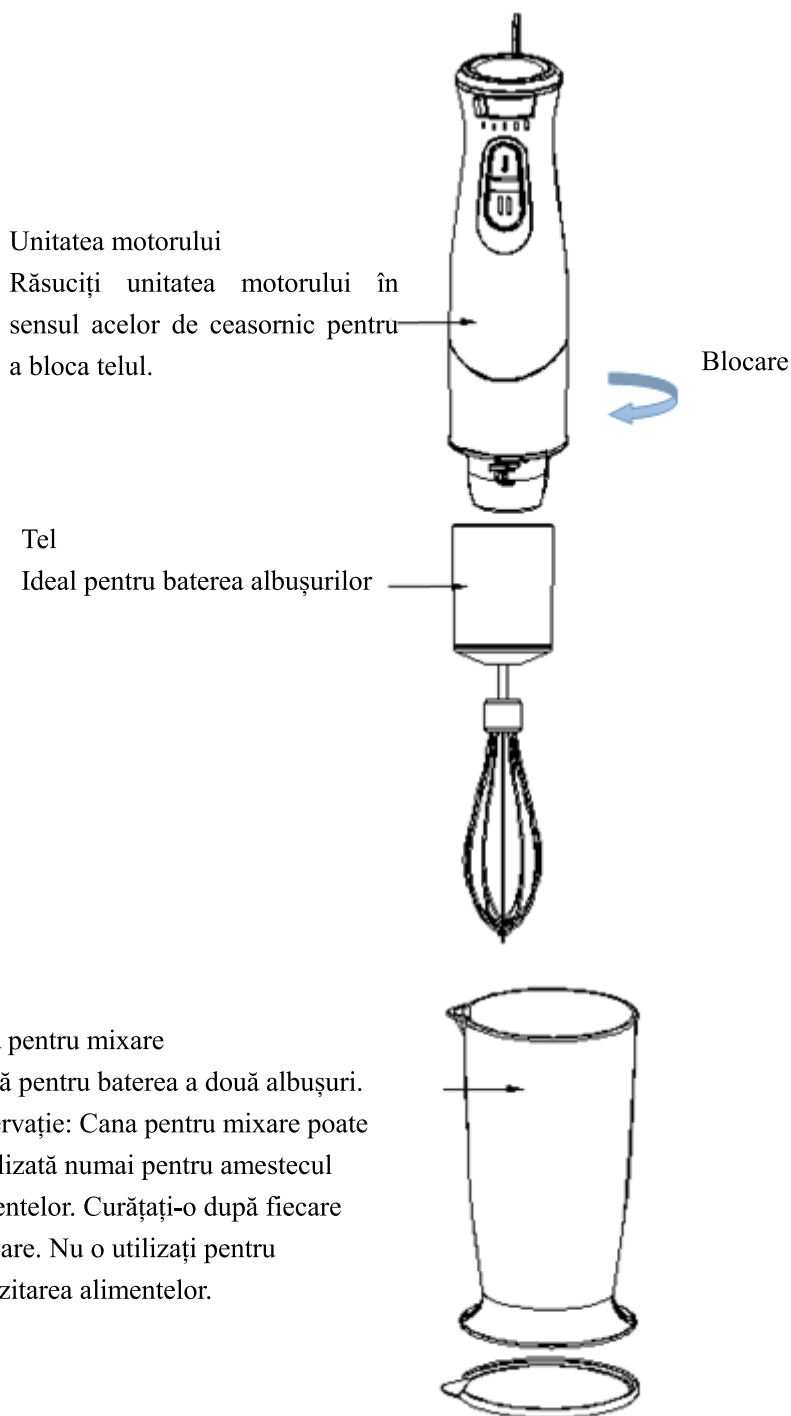

## ÎNAINTE DE PRIMA UTILIZARE

Verificați dacă în ambalaj se află toate accesoriile și dacă nu prezintă deteriorări. Curățați toate componentele detașabile cu grijă, în conformitate cu instrucțiunile din secțiunea “CURĂȚARE ȘI ÎNTREȚINERE”

**Important: Lamele și discurile de tocare/feliere sunt foarte ascuțite, manevrați-le cu grijă.**

## UTILIZAREA APARATULUI

**În funcție de ce preparate trebuie să procesați, alegeți accesoriul adecvat: A: blender-ul, B: accesoriul pentru tocare, C: telul**

### **A: Instrucțiuni pentru utilizarea blender-ului**

Important: Verificați ca blender-ul să fie deconectat de la sursa de alimentare înainte de a fixa sau de a scoate accesoriile. .

**Observație:** Durata de funcționare fără ingrediente nu poate depăși 15s. Durata maximă de funcționare la viteză maximă trebuie să fie de maximum **30s**. Trebuie să existe o pauză de minimum 3 minute între două cicluri de procesare;

#### **1. Utilizarea cănii pentru mixare**

1. Pentru a monta tija detașabilă pe unitatea motorului, răsuciți tija în sens invers acelor de ceasornic, până se fixează bine.

2. Trebuie să curățați fructele de coajă sau de sâmburi și să le tăiați cubulețe (cca. 15mmx15mmx15mm), puneți cubulețele de fructe sau de legume în cană. De obicei, trebuie să adăugați o cantitate mică de apă plată pentru a facilita omogenizarea amestecului, proporția între alimente și apă 2:3. Cantitatea amestecului nu trebuie să depășească capacitatea maximă a cănii.

3. Introduceți ștecherul cablului de alimentare în priză.

4. Introduceți blender-ul în cana cu ingrediente și selectați viteza de procesare (butonul pentru viteză scăzută sau butonul pentru viteză ridicată), apăsați și mențineți apăsat butonul, aparatul începe să funcționeze imediat. Dacă utilizați viteza scăzută, puteți să reglați viteza din butonul din partea de sus a unității motorului.

**OBSERVAȚIE:** Butonul de sus nu poate fi utilizat pentru reglarea vitezei dacă este selectată viteza ridicată.

5. Eliberați butonul pentru viteză pentru a opri funcționarea aparatului **în momentul în care alimentele ajung la consistența dorită.**

### **B: Instrucțiuni pentru utilizarea accesoriului de tocare**

Lama de tocare este adecvată în principal pentru tocare morcovilor sau a cărnii.

1. **Montați lama cuțitului pe axul recipientului**, întotdeauna fixați lama înainte de a adăuga ingredientele.

2. Mai întâi tăiați morcovii cubulețe (15mm x 15mm x 15mm), apoi puneți-i în recipient. Puteți să tocați și varză, dar trebuie să fie tăiată astfel încât să poată fi introdusă prin tubul de alimentare.

**Observație:** Cantitatea maximă de alimente nu trebuie să depășească 200g pentru fiecare procesare.

**Observație:** Durata maximă de funcționare la viteză ridicată nu trebuie să depășească **20s**.

4. Recipientul și lama cuțitului pot fi utilizate pentru tocare, dar carnea trebuie să fie



curățată de oase și trebuie să fie tăiată cubulețe, iar cantitatea maximă nu trebuie să depășească 30 g.

**Observație:** Durata maximă de procesare nu trebuie să depășească 20s.

5. Puneți capacul pe recipient.

Observație: Verificați să fie bine fixat capacul înainte de a pune aparatul în funcțiune.

6. Introduceți partea de jos a unității motorului în orificiul de pe capacul recipientului și răsuciți în sensul acelor de ceasornic pentru blocare.

7. Introduceți ștecherul cablului de alimentare în priză.

8. Selectați viteza adecvată și apăsați și mențineți apăsat butonul corespunzător, aparatul începe să funcționeze. Dacă utilizați viteza scăzută, puteți să reglați viteza din butonul din partea de sus a unității motorului.

**Observație:** Butonul de sus nu poate fi utilizat pentru reglarea vitezei dacă este selectată viteza ridicată.

9. Eliberați butonul pentru viteză pentru a opri aparatul în momentul în care s-a finalizat tocarea ingredientelor.

**Observație:** În timpul funcționării aparatului, puteți să introduceți alimente prin tubul de alimentare și să utilizați dispozitivul de împingere pentru împingerea alimentelor. Nu utilizați degetele pentru împingerea alimentelor prin tub, deoarece există pericol de rănire.

10. Răsuciți unitatea motorului în sens invers acelor de ceasornic pentru a o detașa de pe capacul recipientului.

11. Întotdeauna scoateți lama înainte de a turna conținutul din recipient.

### **C: Instrucțiuni pentru utilizarea telului**

Telul este adecvat pentru baterea albușurilor.

1. Pentru a fixa telul pe unitatea motorului, răsuciți telul în sens invers acelor de ceasornic, până se fixează.

2. Puneți albușurile în cana de mixare, de obicei, două albușuri sunt suficiente.

3. Introduceți ștecherul cablului de alimentare în priză.

4. Introduceți telul în cana de mixare și apăsați butonul pentru viteza dorită și mențineți-l apăsat, aparatul începe să funcționeze. Dacă utilizați viteza scăzută, puteți să reglați viteza din butonul din partea de sus a unității motorului.

**Observație:** Butonul de sus nu poate fi utilizat pentru reglarea vitezei dacă este selectată viteza ridicată.

**Observație:** Durata maximă de funcționare la viteză ridicată nu trebuie să depășească 1 minut.

5. Eliberați butonul pentru viteză pentru a opri funcționarea aparatului în momentul în care albușurile sunt bine bătute.

6. Întotdeauna scoateți ștecherul cablului de alimentare din priză în momentul în care nu mai utilizați aparatul.

## CURĂȚARE ȘI ÎNTREȚINERE

Scoateți ștecherul cablului de alimentare din priză și așteptați ca lama să se oprească din rotație complet înainte de a curăța aparatul sau de a efectua operațiuni de întreținere.

1. Spălați tija detașabilă sub jet de apă, fără a utiliza produse de curățare abrazive sau detergenți. După curățarea tije detașabile, așezați-o în poziție verticală pentru a permite scurgerea apei care a pătruns în interiorul acesteia. Tija detașabilă nu trebuie spălată în mașina de spălat vase.

**Observație: Nu scufundați tija detașabilă a blender-ului în apă deoarece, în timp, substanța de lubrifiere a rulmenților va dispărea.**

2. Spălați cana de mixare, recipientul pentru tocare, telul, discurile, capacul recipientului și capacul căni cu apă caldă și detergent lichid. Numai cana de mixare și recipientul de tocare pot fi spălate în mașina de spălat vase, celelalte componente nu trebuie spălate în mașina de spălat vase, deoarece părțile din plastic ale acestora se vor deteriora în urma spălărilor repetate în mașina de spălat vase.

3. Ștergeți unitatea motorului cu o lavetă umedă. Nu introduceți unitatea motorului în apă, deoarece există pericol de electrocutare.

4. Baza anti-alunecare de la baza căni sau cana pot fi detașate pentru a fi curățate, verificați să fie așezate la loc înainte de următoarea utilizare a aparatului.

5. Ștegeți cu grijă toate componentele.

**Atenție: lamele snt foarte ascuțite, maneruați-le cu grijă.**

6. Pentru o curățare rapidă, între două procesări, umpleți cana sau recipientul pe jumătate cu apă, montați blender-ul conform instrucțiunilor și activați funcția de mixare sau tocare pentru câteva secunde.

### Caracteristici :

Carcasă din plastic cu decorațiuni inox  
Motor puternic, nivel de zgomot redus  
Mâner ergonomic  
Buton puls, cu viteză variabilă  
Buton puls, cu viteză ridicată  
Tijă de inox, cu lamă din inox și carcasă de plastic  
Recipient pentru tocare cu lamă din inox și tel  
Cana de mixare gradată, 700ml  
Culoare: negru

### Specificații tehnice:

Tensiune alim.: 220-240V~ /50Hz  
Putere: 600W  
Nivel de zgomot (dBA): ≤85  
Clasa de protecție: II  
Greutate netă/brută (kg): 1,12/1,4  
Dimensiuni produs (mm): L64xW64xH377  
Dimensiuni ambalaj (mm):  
L240xW125xH245

Fabricat în R.P. China

*\*Versiunea în limba engleză este de referință.*



**Complet Electro Serv S.A.**

- Voluntari- Șos. București Nord, 10 Global City Business Park, Corp 011, et. 10
- Telefon relatii clienti: 0374168303
- email: office@ces.nt.ro
- website: [www.myria.ro](http://www.myria.ro)

## DECLARATIE DE CONFORMITATE Nr. 2016/SB408

Noi, Complet Electro Serv S.A., Voluntari- Șos. București Nord, 10 Global City Business Park, Corp 011, et. 10, in calitate de importator al brand-ului Myria, confirmam ca produsele:

Tip Produs	Brand	Model
Mixer vertical	Myria	MY4022

sunt conforme cu Directivele:

**2014/30/EU – Compatibilitate electromagnetica**

**2014/35/EU – Joasa tensiune**

**2011/65/EU – RoHS**

si standardele Europene:

Categorie	Tip Produs	Standarde aplicate
EMC	Mixer vertical	EN 60335-2-14: 2006 + A1: 2008 + A11: 2012 EN 60335-1: 2012 +A11: 2014 EN 62233: 2008
LVD	Mixer vertical	EN 60335-2-14: 2006 + A1:2008 +A11:2012 EN 60335-1: 2012 +A11: 2014 EN 62233: 2008
RoHS	Mixer vertical	EN 62321

Aparatul poarta marcajul CE respectand toate standardele UE.

Prezenta declaratie a fost completata in baza Declaratiei de Conformitate emisa de catre Producator.

Locul si data emiterii declaratiei Bucuresti, 14-03-2017

Cristian Camara  
Director General

Bucuresti  
14-03-2017





*Stick Blender*

# INSTRUCTION MANUAL

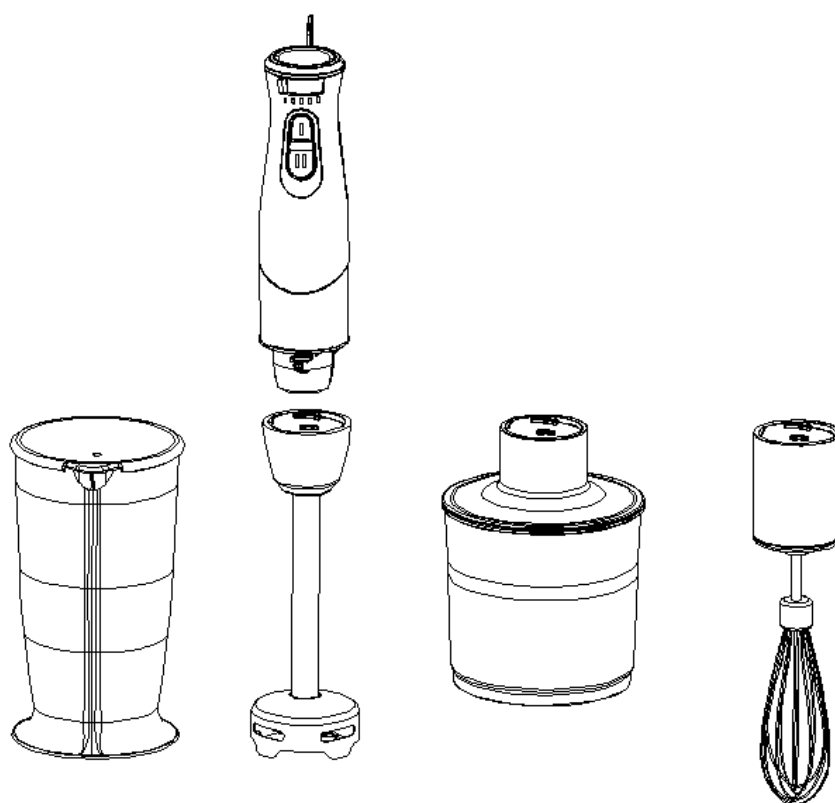

Model: MY4022

Read this booklet thoroughly before using and save it for future reference

## IMPORTANT SAFEGUARDS

Before using the electrical appliance, the following basic precautions should always be followed including the following:

1. Read all instructions.
2. Before use, check that the voltage of wall outlet corresponds to the one shown on the rating plate.
3. Do not operate any appliance with a damaged cord or plug or after the appliance malfunctions, or is dropped or damaged in any manner. Return appliance to the nearest authorized service facility for examination, repair or electrical or mechanical adjustment.
4. If the supply cord is damaged it must be replaced by the manufacturer or a authorized service agent or a qualified technician in order to avoid a hazard.
5. Unplug from outlet when not in use, before putting on or taking moving component, and before cleaning.
6. Do not let cord hang over edge of table or hot surface.
7. Do not immerse motor unit of blender into water as this would give rise to electric shock.
8. Close supervision is necessary when your appliance is being used near children or infirm persons.
9. Ensure fingers are kept well away from moving parts.
10. Keep hands and utensils out of container while blending to reduce the risk of severe injury to persons or damage to the blender. A scraper may be used but must be used only when the blender is not running.
11. The appliance cannot be used for processing hard and dry substance; otherwise the blade could be blunted.
12. Do not operate the appliance for other than its intended use.
13. Do not use outdoors.
14. Always disconnect the blender from the supply if it is left unattended and before assembling, disassembling or cleaning;
15. This appliance shall not be used by children. Keep the appliance and its cord out of reach of children.
16. Appliances can be used by persons with reduced physical, sensory or mental capabilities or lack of experience and knowledge if they have been given supervision or instruction concerning use of the appliance in a safe way and if they understand the hazards involved.
17. Children shall not play with the appliance.
18. Be sure chopper lid is securely locked in place before operating appliance.

19. The use of accessory not recommended by the manufacturer may cause injuries to persons.
20. Before removing the lid from the jar, release the button and unplug the appliance, wait until the blades have come to a complete stop.
21. Always remove the blade assembly before pouring contents from jar.
22. Be sure to switch off the appliance after each use of your food processor. Make sure the motor stops completely before disassembling.
23. The metal blades are extremely sharp, please handle carefully.
24. Always hold the blade stem instead of cutting edge when handling and cleaning the blade.
25. Be care of potential injury from misuse.
26. Save these instructions.
20. This appliance can be used by children aged from 8 years and above and persons with reduced physical, sensory or mental capabilities or lack of experience and knowledge if they have been given supervision or instruction concerning use of the appliance in a safe way and understand the hazards involved. Children shall not play with the appliance. Cleaning and user maintenance shall not be made by children without supervision.

**WARNING:** Children younger than 8 years old will be kept away if they cannot be supervised at all times.

Cleaning and maintenance should not be performed by children under 8 years old or unattended.

## HOUSEHOLD USE ONLY



Correct disposal of this Product  
(Waste Electrical & Electronic Equipment (WEEE))

Your product is designed and manufactured with high quality materials and components which can be recycled and reused.

 This symbol means that electrical and electronic equipment, at their end of-life should be disposed of separately from your household waste. Please dispose of this equipment at your local community waste collection/recycling centre.



This product complies with European safety and electrical interference directives

**RoHS**

This product does not contain environmentally hazardous materials (lead, mercury, cadmium, hexavalent chromium and brominated flammable agents: PBB and PBDE).

## KNOW YOUR BLENDER

## A: Blending attachment

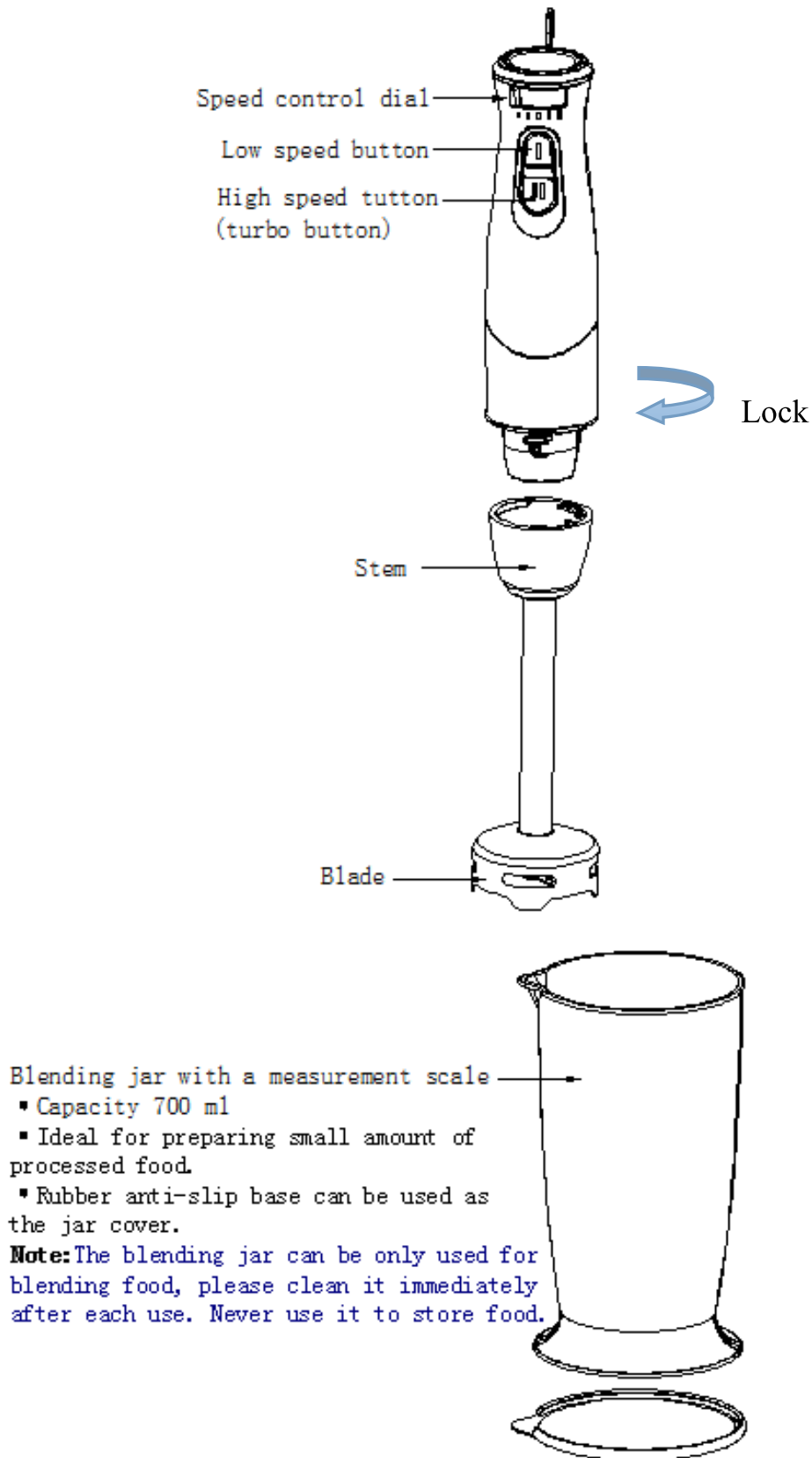

## B: Chopping attachment

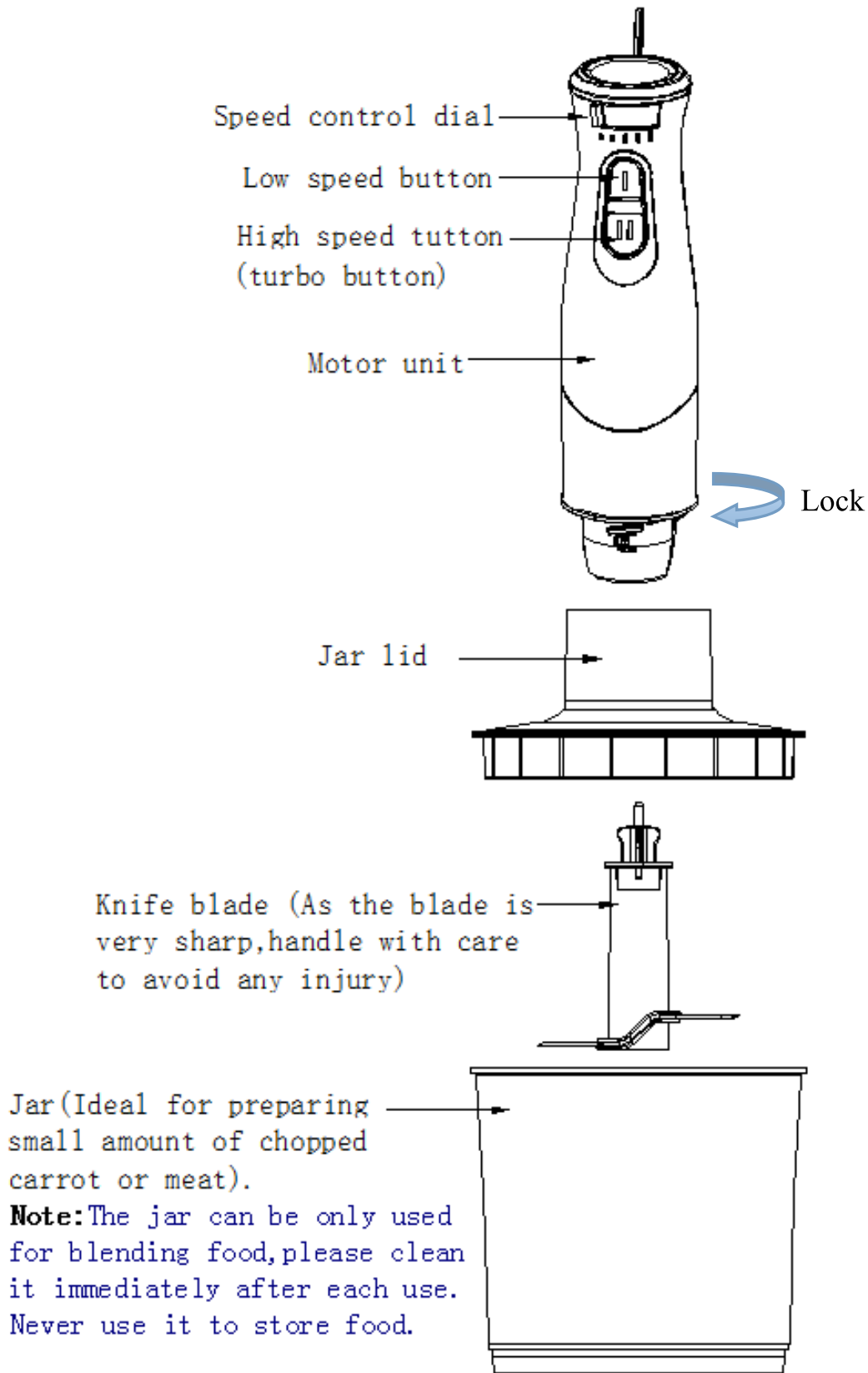



## C: Whisking attachment

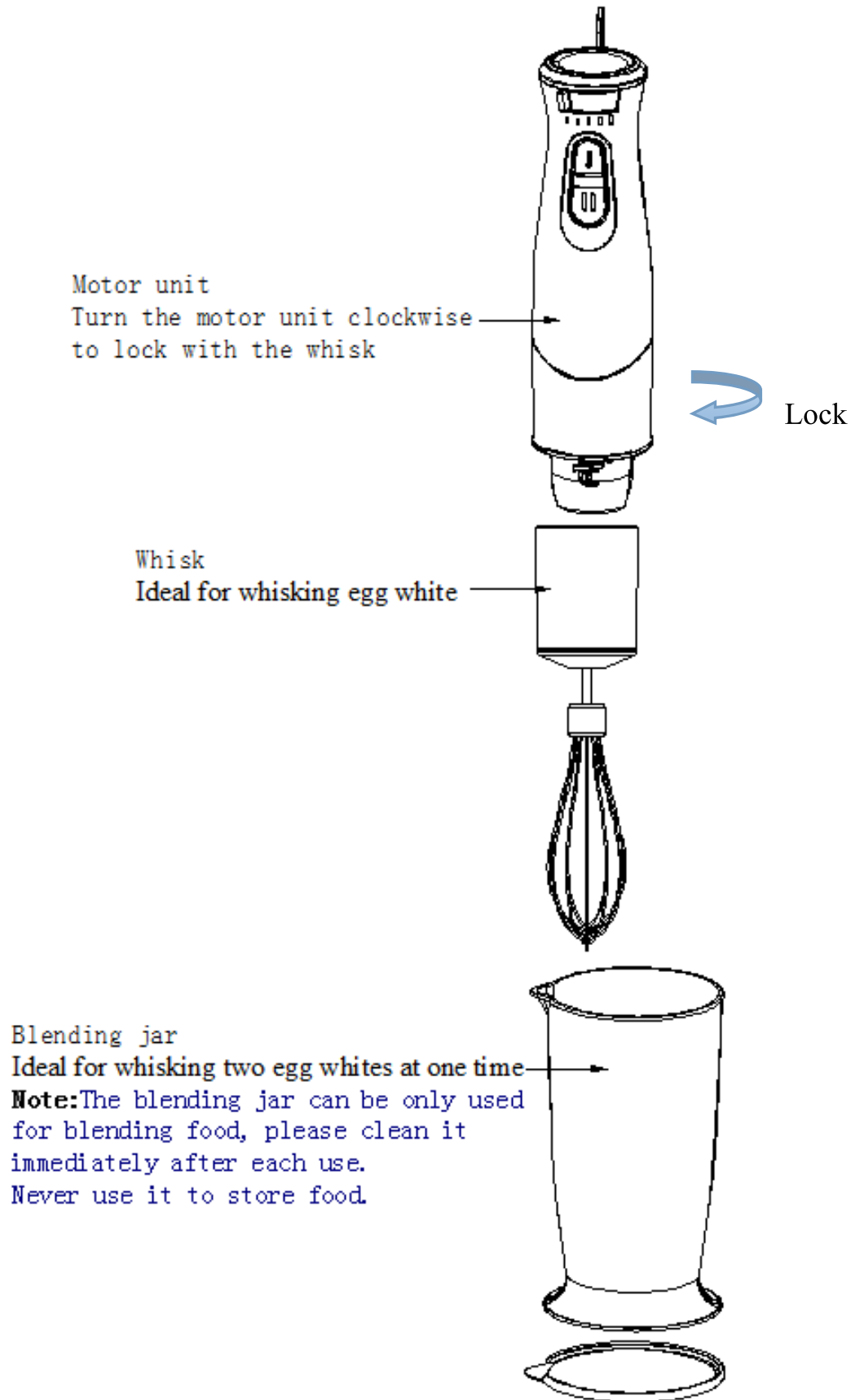

## BEFORE THE FIRST USE

Check that all accessories are complete and not damaged, Clean all detachable parts thoroughly according to the section of “CLEANING AND MAINTENANCE”

**Important: Blades and chipping/slicing disk are very sharp, handle with care.**

## USING YOUR APPLIANCE

**According to your desired task, select proper attachment for use: A: blending attachment, B: chopping attachment, C: whisking attachment.**

### A: Instruction for blending attachment

Important: Ensure that the stick blender is unplugged from the power outlet before assembling or removing attachments.

**Note:** The time running unit without load can't exceed 15s. Max operation duration under high speed per time less than **30S**. Minimum 3 minutes' rest time shall be maintained between two continuous cycles;

#### 1. To use blending Jar

1. To assemble the detachable stem with the motor unit, turn the stem anti-clockwise until tightened.
2. You shall peel or core the fruits and then cut them into small dices (approx. 15mmx15mmx15mm), put the fruit dices or vegetable into the cup. Usually certain amount of purified water has to be added to facilitate the smooth running, the proportion of the food and water is 2:3. The amount of mixture should not exceed the max capacity of jar.
3. Plug the appliance into power outlet.
4. Lower the hand blender into food and select proper speed button (low speed and high speed) to press and hold it, the blender starts blending immediately. When using the low speed button, you can adjust the speed adjusting dial on the top of motor unit for different speed.

NOTE: the speed adjusting dial is not suitable for the high speed button.

5. Release the speed button to stop operating **when the food consistency your required is obtained.**

### B: Instruction for chopping attachment

The knife blade is mainly suitable for chopping carrots or meats.

1. **Assemble the knife blade onto the shaft in the jar**, always fit the knife blade before adding ingredients.
2. Firstly cut the carrot into small pieces (15mmX 15mmX15mm), then place them into the jar Also you may chop cabbages, first cut the cabbage into small pieces so that it can go through the feeding tube.

**Note:** The max quantity of food can't exceed the 200g for each operation.

**Note:** Max operation duration at high speed per time shall not exceed **20s**.

4. The jar and knife blade can be used for chopping meat, but the meat must be boned and cut into small cubes, and the max quantity shall not exceed 30g.

**Note:** The max operation time shall not be more than 20s.

5. Attach the jar lid onto the jar.

**Note:** Be sure jar lid is securely locked in place before operating appliance.

6. Insert the bottom part of motor unit into the opening on the jar lid, and turn in clockwise direction to lock.

7. Plug the appliance into power outlet.

8. Select proper speed button to press and hold it, the appliance starts operation. When using the low speed button, you can adjust the speed adjusting dial on the top of motor unit for different speed.

**Note:** the speed adjusting dial is not suitable for the high speed button.

9. Release the speed button to stop operation when the food is chopped to your desire.

**Note:** During operation, you can insert the food through the feed tube and use the food pusher to press it if necessary, never use your finger to preventing hurting.

10. Turn the motor unit in anti-clockwise to detach it from the jar lid.

11. Always remove the blade assembly before pouring out the contents in jar.

## **C: Instruction for whisking attachment**

The whisking attachment is mainly suitable for whisking egg white.

1. To assemble whisk with the motor unit, turn the whisk anti-clockwise until tightened.

2. Place egg white into the blending jar, generally, two egg whites are enough.

3. Plug the appliance into power outlet.

4. Lower the whisk into food and select proper speed button to press and hold it, the appliance starts operation. When using the low speed button, you can adjust the speed adjusting dial on the top of motor unit for different speed.

**Note:** the speed adjusting dial is not suitable for the high speed button.

**Note: Max operation duration at high speed per time shall not exceed 1 minute.**

5. Release the speed button to stop operation when the eggs are whisked well.

6. Always unplug the power outlet when not use.

## CLEANING AND MAINTENANCE

Unplug the appliance from the socket and wait until the blade stops completely before cleaning and maintenance.

1. Wash the detachable stem under running water without the use of abrasive cleaner or detergents. After cleaning the detachable stem, place it upright so that any water, which may have got in, can drain out. The detachable stem shall not be cleaned in the dishwasher.

**Note: Do not immerse the detachable stem in water as the lubrication on the bearings may wash away due to long time.**

2. Wash the cup, chopping jar, whisk, disks, jar lid and jar cover in warm soapy water. Only the chopping jar and chopping jar can be cleaned in dishwasher, others components shall not be cleaned in the dishwasher as some plastic parts may deteriorate through prolonged use of dishwasher cleaning.

3. Wipe the motor unit with a damp cloth. Never immerse it in water for cleaning as electric shock may occur.

4. The non-slip base on the bottom of jar or jar can be detached and cleaning, make sure it is in place before next use.

5. Dry the components thoroughly.

**Caution: Blades are very sharp, handle with care.**

6. For quick cleaning between processing tasks, fill the cup or jar with water to half, assemble the hand-held blender according to description of the operation section and turn it on to blend or chopping for a few seconds.

### Features:

Plastic body with S&S decoration  
Powerful DC motor, low noise  
Slim ergonomic handle  
Pulse control switch with variable speeds  
Pulse control switch with high speed  
Stainless steel blending stem with stainless steel blade and plastic body  
Chopping bowl with stainless steel blade and balloon whisk attachment  
700ml mixing measuring beaker  
Color: black

### Technical specifications:

Voltage: 220-240V~ /50Hz  
Power: 600W  
Noise level (dBA): ≤85  
Protection class: II  
N.W./G.W.(kg): 1.12/1.4  
Product size (mm): L64xW64xH377  
Package size (mm): L240xW125xH245  
Made in P.R. China