

FRIGIDER

Broșură cu instrucțiuni

TABLE-TOP REFRIGERATOR

Instruction Booklet

HŰTŐSZEKRÉNY

Előzetes Utasítások

DESKA - HORNÁ CHLADNIČKA

Návod s pokynmi

Cuprins

ÎNAINTE DE UTILIZAREA APARATULUI	2
Avertismente generale.....	2
Frigidere vechi și defecte.....	4
Avertismente de siguranță.....	5
Instalarea și operarea frigiderului dumneavoastră	6
Înainte de utilizarea frigiderului dumneavoastră	6
FUNCȚII ȘI POSIBILITĂȚI VARIATE	7
Setarea termostatului	7
Tăvița pentru cuburi de gheață (<i>La anumite modele</i>).....	7
Modul de vară/iarnă.....	8
CURĂȚARE ȘI ÎNTREȚINERE	9
Dezghețare	10
Înlocuirea becului.....	10
Înlocuirea iluminării tip LED	10
TRANSPORTAREA ȘI SCHIMBAREA POZIȚIEI DE INSTALARE	11
Repoziționarea ușii	11
ÎNAINTE DE A APELA LA SERVICIILE POST-VÂNZARE	11
Sfaturi pentru a economisi energie.....	13
COMPONENTELE APARATULUI ȘI COMPARTIMENTELE	14

- Instrucțiunile de operare se aplică mai multor modele. Din această cauză pot rezulta diferențe.

Avertismente generale

AVERTISMENT: Păstrați neobstrucționate orificiile de ventilație din carcasa aparatului sau din structura încorporată.

AVERTISMENT: Nu utilizați dispozitive mecanice sau alte mijloace pentru a accelera procesul de dezghețare, altele decât cele recomandate de către producător.

AVERTISMENT: Nu utilizați aparate electrice în interiorul compartimentelor pentru depozitarea alimentelor ale aparatului, cu excepția cazului în care acestea sunt de tipul celor recomandate de către producător.

AVERTISMENT: Nu deteriorați circuitul agentului frigorific.

AVERTISMENT: Pentru a evita pericolul din cauza instabilității aparatului, acesta trebuie fixat în conformitate cu instrucțiunile.

- Dacă aparatul dumneavoastră utilizează R600a ca agent refrigerant - puteți afla această informație de pe eticheta de pe răcitor - trebuie să fiți precaut în timpul încărcării și al instalării, pentru a preveni deteriorarea elementelor răcitorului aparatului dumneavoastră. Cu toate acestea, R600a este un gaz natural prietenos cu mediul. Din moment ce este exploziv, în cazul unei scurgeri provocate de deteriorarea elementelor răcitorului, îndepărtați frigiderul de flacăra deschisă sau de sursele de căldură și ventilați timp de câteva minute camera în care aparatul este amplasat.
- Pe parcursul transportării și poziționării frigiderului dumneavoastră, nu deteriorați circuitul răcitorului de gaze.
- Nu depozitați substanțe explozive precum doze de aerosoli cu substanțe inflamabile în acest aparat.
- Obiectivul acestui aparat este de a fi utilizat în gospodărie și în aplicații similare, precum;
 - bucătării ale personalului din magazine, birouri sau alte medii în care se lucrează
 - ferme și de către clienții hotelurilor, motelurilor și ai altor medii de tip rezidențial.
 - medii de tip pensiune cu mic dejun inclus;

- catering și alte aplicații en-gros similare
- Dacă priza nu se potrivește cu fișa frigiderului, aceasta trebuie înlocuită de către producător, agentul său de întreținere sau persoane cu o calificare similară, pentru a evita pericolele.
- O fișă specială, cu împământare, a fost conectată la cablul de alimentare al frigiderului dumneavoastră. Fișa ar trebui utilizată cu o priză specială, cu împământare, de 16 amperi. Dacă nu aveți o astfel de priză în casa dumneavoastră, apălați la un electrician autorizat pentru a o instala.
- Acest aparat poate fi utilizat de către copiii cu vârste mai mari de 8 ani și de persoane cu capacități fizice, senzoriale sau mentale reduse sau cu lipsă de experiență și cunoștințe dacă li s-a oferit supraveghere sau dacă au fost instruiți privind modul de utilizare în siguranță al aparatului și dacă înțeleg pericolele implicate. Copiilor nu trebuie să li se permită să se joace cu acest aparat. Curățarea și întreținerea de către utilizator nu trebuie efectuate de copiii nesupravegheați.
- În cazul în care cablul de alimentare este deteriorat, acesta trebuie să fie înlocuit de către producător, agentul său de întreținere sau de persoane cu o calificare similară pentru a evita pericolele.

Frigidere vechi și defecte

- Dacă vechiul dumneavoastră frigider are o încuietoare, desfaceți-o sau înlăturați-o înainte de a-l arunca, deoarece copiii s-ar putea bloca în interiorul acestuia, ceea ce ar putea cauza un accident.
- Frigiderele și congelatoarele vechi conțin material de izolare și refrigerare cu CFC. Prin urmare, asigurați-vă că aruncarea frigiderului dumneavoastră vechi nu afectează mediul înconjurător.



Întrebați autoritatea municipală despre aruncarea WEEE în scopul reutilizării, reciclării și în recuperării.

Note:

- Citiți cu atenție manualul de instrucțiuni înainte de a instala și utiliza aparatul dumneavoastră. **Nu suntem responsabili pentru deteriorarea cauzată de utilizarea necorespunzătoare.**
- Urmați toate instrucțiunile de pe aparatul dumneavoastră și din manualul de instrucțiuni și păstrați acest manual la loc sigur, pentru a rezolva problemele care ar putea interveni în viitor.
- Acest aparat este produs pentru uz casnic și poate fi utilizat numai în medii casnice și în scopurile specificate. Nu este potrivit pentru utilizarea comercială sau în comun. O asemenea utilizare va cauza anularea garanției aparatului, iar compania noastră nu va fi responsabilă pentru pierderile care vor apărea.
- Acest aparat este produs pentru uzul casnic și este potrivit doar pentru răcirea/ depozitarea alimentelor. Nu este potrivit pentru utilizarea comercială sau în comun și/sau pentru depozitarea substanțelor nealimentare. Compania noastră nu este responsabilă pentru pierderile care vor apărea în caz contrar.

Avertismente de siguranță

- Nu utilizați prize sau prelungitoare multiple.
- Nu conectați în prize defecte, fisurate sau vechi.
- Nu trageți, îndoiiți sau deteriorați cablul.



- Acest aparat este proiectat pentru a fi utilizat de către adulți; nu permiteți copiilor să se joace cu acest aparat sau să se lase pe ușă.
- Nu conectați sau deconectați fișa din priza de curent cu mâinile ude, pentru a preveni electrocutarea!



- Nu așezați sticle sau doze de băuturi în compartimentul pentru gheață. Sticlele sau dozele pot exploda.



- Nu așezați materiale explozive sau inflamabile în frigider, pentru siguranța dumneavoastră. Așezați vertical băuturile cu volum mare de alcool, închizând strâns dopurile, în compartimentul frigiderului.

- Când scoateți gheață din compartimentul pentru gheață, nu o atingeți, aceasta poate cauza degerături și/sau tăieturi.



- Nu atingeți produsele congelate cu mâinile ude! Nu mâncați înghețata și cuburile de gheață imediat după ce le-ați scos din congelator!

- Acest produs este destinat pentru alimentele și băuturile proaspete. Depozitați pe termen scurt alimentele proaspete și băuturile.

- Nu depozitați alimente congelate și utilizați compartimentul pentru gheață pentru congelarea acestora.



- Nu recongelați alimentele după ce acestea s-au topit. Aceasta ar putea cauza probleme de sănătate, precum toxiinfecții alimentare.

- Nu utilizați dispozitive electrice, spray-uri de dezghețare sau obiecte cu muchii ascuțite, precum cuțitele, pentru a înlătura gheața.

- Nu acoperiți corpul sau partea de sus a frigiderului cu dantelă. Aceasta afectează performanța frigiderului dumneavoastră.

- Fixați accesoriile în frigider în timpul transportării acestuia, pentru a preveni deteriorarea accesoriilor.

Instalarea și operarea frigiderului dumneavoastră

Înainte de a începe să utilizați frigiderul, ar trebui să acordați atenție următoarelor puncte:

- Tensiunea de funcționare pentru frigiderul dumneavoastră este de 220-240 V la 50 Hz.
- Nu ne asumăm răspunderea pentru deteriorările care intervin din cauza utilizării fără împământare.
- Așezați frigiderul într-un loc în care acesta să nu fie expus la lumina directă a soarelui.
- Aparatul dumneavoastră ar trebui să se afle la cel puțin 50 cm distanță de plite, cuptoare cu gaz și de radiatoare și ar trebui să se afle la cel puțin 5 cm distanță față de cuptoarele electrice.
- Frigiderul dumneavoastră nu trebuie utilizat în aer liber sau lăsat în ploaie.
- Când frigiderul dumneavoastră este așezat lângă un congelator, ar trebui să existe o distanță de cel puțin 2 cm între acestea, pentru a preveni umezirea suprafeței exterioare.
- Nu așezați nimic pe frigider și instalați frigiderul într-un loc potrivit, așa încât să existe cel puțin 15 cm liberi în partea de sus.
- Picioarele frontale ajustabile ar trebui ajustate în așa fel încât să vă asigurați că aparatul dumneavoastră este stabil și la nivel. Puteți ajusta picioarele rotindu-le înspre dreapta (sau în direcția opusă). Lucrul acesta ar trebui făcut înainte de a așeza alimentele în frigider.
- Înainte de a utiliza frigiderul, ștergeți toate componentele cu apă caldă în care dizolvați o lingură de bicarbonat de sodiu, după care clătiți cu apă curată și uscați. Montați toate componentele după curățare.
- Instalați ghidul de distanță din plastic (partea cu palete negre în partea din spate) întorcându-l la 90° după cum este demonstrat în figură, pentru a preveni condensarea prin atingerea de perete.
- Frigiderul ar trebui să fie amplasat lângă perete la o distanță care să nu depășească 75 cm.

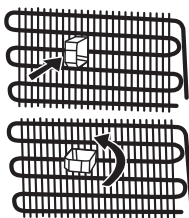

Înainte de utilizarea frigiderului dumneavoastră

- Când acesta este operat pentru prima dată sau după ce a fost transportat, păstrați frigiderul în poziție verticală timp de 3 ore și conectați-l la priză, pentru a asigura funcționarea eficientă. În caz contrar, puteți deteriora compresorul.
- Când frigiderul este utilizat pentru prima dată, acesta poate prezenta un miros, care va dispărea după ce frigiderul începe să se răcească.

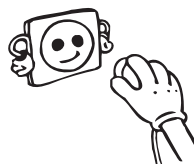

PARTEA 2 FUNCȚII ȘI POSIBILITĂȚI VARIATE

Setarea termostatului

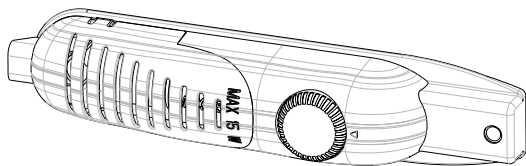

Termostatul reglează automat temperatura din interiorul frigiderului. Temperatura se poate obține prin rotirea butonului, de la 1 la 5.

Notă importantă: Nu încercați să rotiți butonul în spatele poziției 0, aceasta va opri aparatul dumneavoastră.

- Pentru depozitarea alimentelor pe termen scurt în aparat, puteți seta butonul între poziția minimă și cea medie. (1-3)
- Pentru depozitarea alimentelor pe termen lung în aparat, puteți seta butonul la poziția medie. (3-4)

Observați că; temperatura ambientală, temperatura alimentelor proaspăt depozitate și frecvența cu care ușa este deschisă influențează temperatura congelatorului. Dacă este necesar, schimbați setările de temperatură

- Când porniți aparatul pentru prima oară, pentru o răcire corespunzătoare, acesta ar trebui să funcționeze continuu timp de 24 de ore, până când se răcește la temperatura suficientă.
- În acest timp, nu deschideți ușa atât prea des și nici nu așezați o cantitate mare de alimente în interiorul aparatului.
- Dacă aparatul este închis sau deconectat, trebuie să îl lăsați cel puțin 5 minute înainte de a îl reporni, pentru a nu deteriora compresorul.

Notă importantă: În aparat, cea mai rece porțiune este chiar sub compartimentul pentru gheață. În această porțiune poate apărea condensarea. Înghețarea, congelarea și condensarea pot apărea în compartimentul pentru gheață sau în alte compartimente. Aceasta este o situație normală și nu afectează răcirea. Acesta poate fi șters cu un material uscat, potrivit instrucțiunilor de siguranță.

Tăvița pentru cuburi de gheață (La anumite modele)

- Umpleți tăvița cu apă și așezați-o în compartimentul pentru gheață.
- După ce apa s-a transformat în întregime în gheață, puteți răsuci tăvița, așa cum este demonstrat mai jos, pentru a lua cubul de gheață.

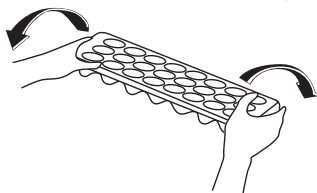
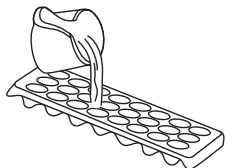

Modul de vară/iarnă

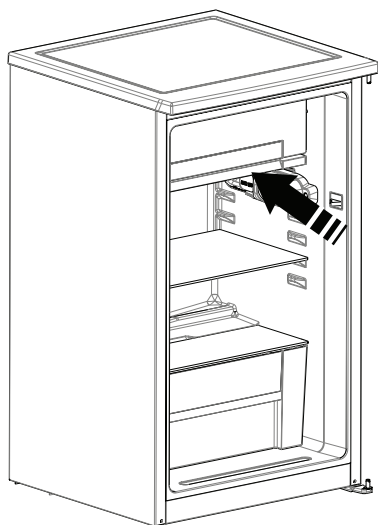
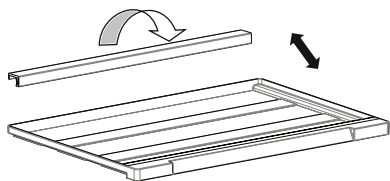
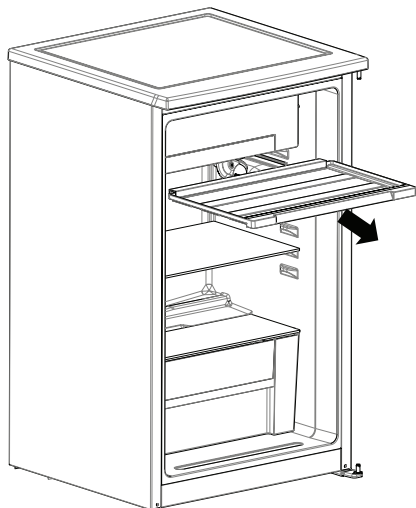

Clapeta de drenare a tăviței vă permite să ajustați fluxul de aer din interiorul frigiderului dumneavoastră în funcție de anotimp, vara (temperatură ambientală ridicată) și iarna (temperatură ambientală scăzută).

MODUL DE VARĂ (MOD 1)

Compartimentul de jos al congelatorului va fi mult mai rece.

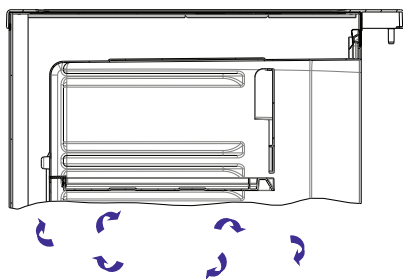

Mod 1

MODUL DE IARNĂ (MOD 2)

Compartimentul de jos al congelatorului nu va fi cu mult mai rece.

În timpul decongelării, ar trebui utilizat modul de iarnă.

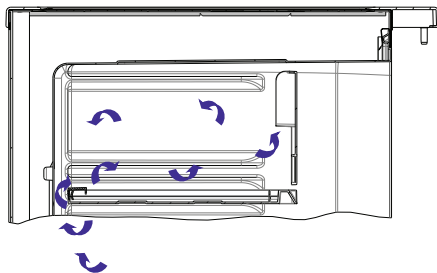

Mod 2

PARTEA 3 CURĂȚARE ȘI ÎNTREȚINERE

- Deconectați unitatea de la sursa de alimentare înainte de curățare.

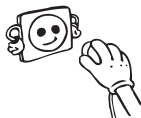

- Nu curățați aparatul turnând apă.
- Asigurați-vă că apa nu intră în compartimentul cu bec al frigiderului sau în alte elemente electrice.

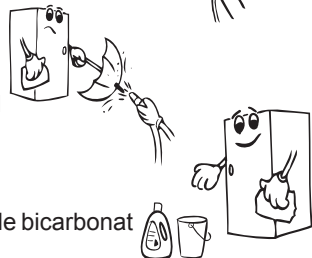

- Frigiderul trebuie să fie curățat periodic utilizând o soluție de bicarbonat de sodiu și cu apă caldută.

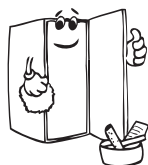

- Curățați accesoriile separat, cu apă și detergent. Nu le curățați în mașina de spălat vase.



- Nu utilizați produse abrazive, detergenți sau săpunuri. După spălare, clătiți cu apă și uscați cu grijă. Când operațiile de curățare s-au terminat, reconectați fișa aparatului cu mâinile uscate.

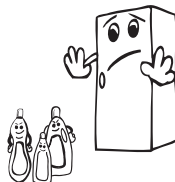

- Ar trebui să curățați condensatorul cu perie de cel puțin două ori pe an pentru a asigura economisirea energiei și pentru a crește productivitatea.

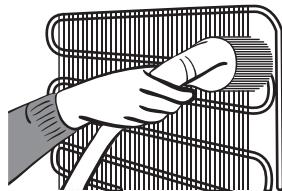

Dezghețare

Gheața acumulată în compartimentul pentru gheață, ar trebui să fie înlăturată periodic de fiecare dată când gheața acumulată depășește 6-8 mm. Compartimentul pentru gheață ar trebui să fie curățat în același mod precum compartimentul frigiderului, cu operațiunile de dezghețare a compartimentului efectuate de cel puțin două ori pe an.

Pentru aceasta:

- Cu o zi înaintea dezghețării, setați indicatorul termostatului la poziția 5, pentru a congela complet alimentele.
- În timpul dezghețării, alimentele congelate ar trebui împachetate în câteva straturi de hârtie și păstrate la loc răcoros. Creșterea inevitabilă a temperaturii va scurta timpul de depozitare al acestora. Amintiți-vă să consumați aceste alimente într-o perioadă relativ scurtă de timp.
- Închideți frigiderul de la priza de curent și deconectați fișa principală.
- Lăsați ușa deschisă, iar pentru a accelera procesul de dezghețare, pot fi așezate în compartimentul congelatorului unul sau mai multe recipiente cu apă caldă.
- Uscați interiorul aparatului și tăvița concavă cu un burete sau cu un material uscat și setați butonul termostatului la poziția 5.

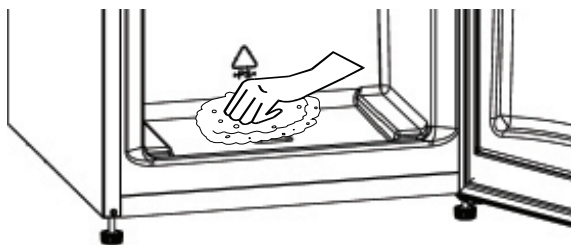

Înlocuirea becului

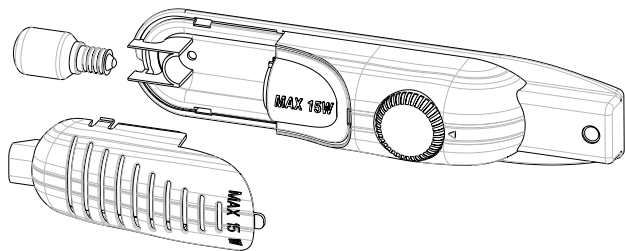

Când înlocuiți becul compartimentului pentru congelator;

1. Deconectați aparatul de la alimentarea cu energie.
2. Apăsăți cârligele de pe părțile laterale ale capacului superior al becului și înlăturați capacul.
3. Schimbați becul actual cu unul nou de nu mai mult de 15 W.
4. Înlocuiți capacul și, după ce ați așteptat 5 minute, conectați unitatea.

Înlocuirea iluminării tip LED

Dacă frigiderul dumneavoastră este prevăzut cu iluminare tip LED, contactați centrul de asistență deoarece acesta trebuie înlocuit doar de personal autorizat.

PARTEA 4 TRANSPORTAREA ȘI SCHIMBAREA POZIȚIEI DE INSTALARE

Transportarea și schimbarea poziției de instalare

- Pachetele originale și polistirenul spumă (PS) pot fi acoperite, dacă este nevoie.
- În timpul transportării, aparatul ar trebui să fie legat cu o bandă lată sau cu o frânghie puternică. Regulile scrise pe cutia gofrată trebuie aplicate în timpul transportării.
- Înainte de a transporta sau de a schimba poziția veche de instalare, toate obiectele mobile (ie, rastele, cutia pentru legume și fructe...) ar trebui scoase sau fixate cu benzi, pentru a preveni zdruncinarea acestora.

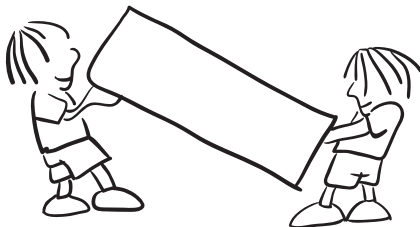

Repoziționarea ușii

- Nu este posibil să schimbați direcția de deschidere a ușii frigiderului dumneavoastră dacă mânerul ușii frigiderului este instalat din partea frontală a suprafeței ușii.
- Este posibil să schimbați direcția de deschidere a ușilor la modelele fără mâner.
- Dacă direcția de deschidere a ușii dumneavoastră poate fi schimbată, contactați cel mai apropiat service autorizat pentru a vă schimba direcția de deschidere a ușii.

PARTEA 5 ÎNAINTE DE A APELA LA SERVICIILE POST-VÂNZARE

Dacă frigiderul dumneavoastră nu funcționează corespunzător, ar putea exista o problemă minoră. Prin urmare, verificați următoarele înainte de a apela la un electrician, pentru a economisi timp și bani.

Cum să procedați dacă frigiderul dumneavoastră nu funcționează;

Verificați următoarele:

- Nu există alimentare cu energie electrică.
- Comutatorul general al casei dumneavoastră nu este deconectat.
- Termostatul este setat pe poziția “•”.
- Priza nu este suficientă. Pentru a verifica acest lucru, conectați un alt aparat despre care știți că funcționează, în aceeași priză.

Cum să procedați dacă frigiderul dumneavoastră funcționează insuficient.

Verificați următoarele:

- Nu ați supraîncărcat aparatul,
- Închiderea ușilor să fie perfectă,
- Să nu existe praf în condensator,
- Să existe destul loc între partea din spate și pereți.

Dacă se aud zgomote;

Gazul de răcire care circulă în circuitul de refrigerare poate să cauzeze un zgomot ușor (sunet de barbotare) chiar și atunci când compresorul nu funcționează. Nu vă faceți griji, lucrul acesta este normal. Dacă aceste sunete sunt diferite, verificați ca:

- Aparatul să fie așezat la nivel,
- Nimic să nu atingă partea din spate,
- Lucrurile din aparat vibrează.

Dacă există apă în partea inferioară a frigiderului;

Verificați următoarele:

Gaura de drenare pentru apa dezghețată să nu fie acoperită (utilizați dopul de scurgere pentru a curăța gaura de drenare)

Dacă frigiderul nu se răcește suficient;

Frigiderul dumneavoastră este proiectat pentru a funcționa în intervalele de temperatură menționate în standarde, potrivit clasei de climă menționate pe eticheta cu informații. Nu vă recomandăm să utilizați frigiderul în afara limitelor de temperatură menționate în termenii eficienței răcirii.

Clasa de climă	Temperatură ambientală (°C)
T	Între 16 și 43 °C
ST	Între 16 și 38 °C
N	Între 16 și 32 °C
SN	Între 10 și 32 °C

Recomandări

Dacă aparatul nu este utilizat o perioadă îndelungată, (spre exemplu, în timpul vacanței de vară), setați butonul termostatului la poziția “•”. Dezghețați și curățați frigiderul, lăsând ușa deschisă, pentru a preveni formarea mușchiului și a mirosurilor.

Informații de conformitate

- Acest aparat este proiectat pentru a fi utilizat la o temperatură ambientală din gama cuprinsă între 10°C - 43°C.

Sfaturi pentru a economisi energie

1. Instalați aparatul într-o cameră răcoroasă, bine ventilată, dar nu în lumina directă a soarelui și nici în apropierea unei surse de căldură (radiator, aragaz etc.). În caz contrar, utilizați o tablă izolatoare.
2. Permiteți alimentelor și băuturilor să se răcească în exteriorul aparatului.
3. Când decongeleți alimentele congelate, așezați-le în compartimentul frigiderului. Temperatura joasă a alimentelor congelate va contribui la răcirea compartimentului frigiderului pe măsură ce acestea se decongelează. Datorită acestui fapt, economisiți energie. Dacă alimentele congelate sunt lăsate în afara aparatului, lucrul acesta cauzează pierdere de energie.
4. Când așezați băuturi și alimente lichide, acestea trebuie să fie acoperite. În caz contrar, umiditatea aparatului va crește. Astfel, se prelungește timpul de funcționare. De asemenea, acoperirea băuturilor și a alimentelor lichide va contribui la păstrarea mirosului și a gustului.
5. Când așezați alimente și băuturi, deschideți ușa aparatului cât de puțin posibil.
6. Păstrați închise capacele oricărui compartiment cu temperaturi diferite din aparat (cutie pentru fructe și legume, cristalizator etc.)
7. Garnitura ușii trebuie să fie curată și maleabilă. Înlocuiți garniturile dacă sunt uzate.

PARTEA 7 COMPONENTELE APARATULUI ȘI COMPARTIMENTELE

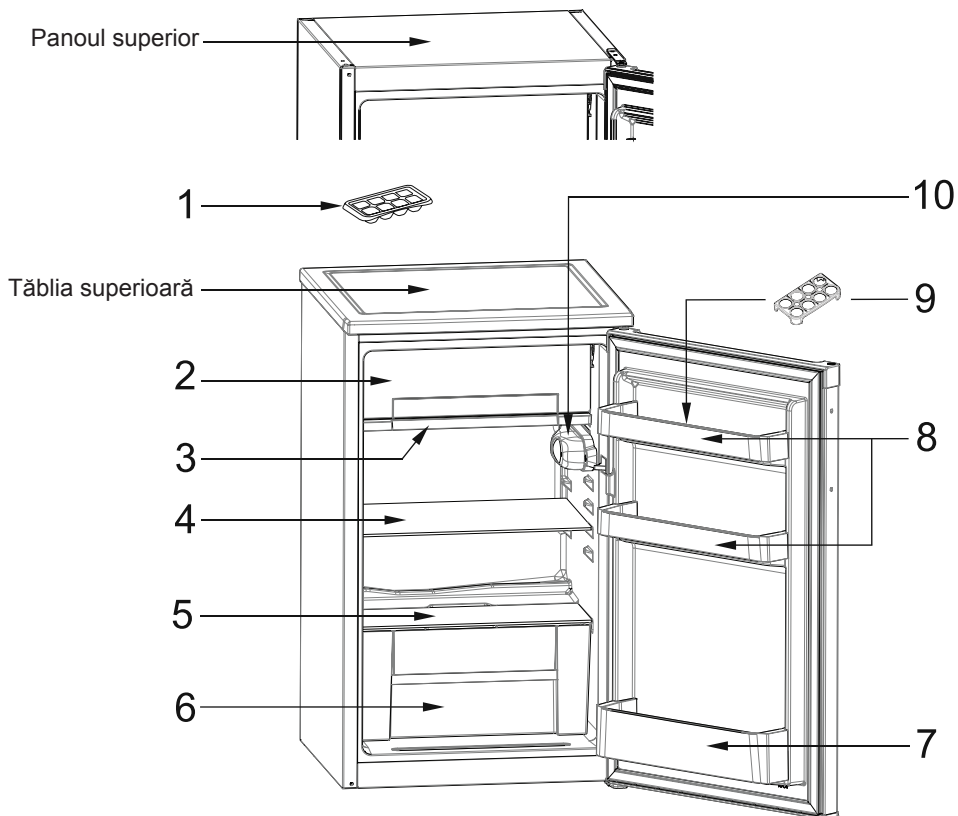

Această prezentare este numai pentru a vă informa despre componentele aparatului.

Componentele pot varia, în funcție de modelul aparatului.

- | | |
|--|----------------------------------|
| 1) Cutie pentru gheață | 6) Cutie pentru fructe și legume |
| 2) Compartiment pentru gheață | 7) Raft pentru sticle |
| 3) Tub de drenare | 8) Rafturi pentru brânză/unt |
| 4) Raft frigider | 9) Suport pentru ouă |
| 5) Capac al cutiei pentru fructe și legume | 10) Carcasă termostat |

Index

BEFORE USING THE APPLIANCE	16
General warnings	16
Old and out-of-order fridges	18
Safety warnings	18
Installing and operating your fridge	19
Before Using your Fridge.....	20
THE VARIOUS FUNCTION AND POSSIBILITIES	20
Thermostat Setting	20
Ice box tray	20
Summer / Winter mode.....	21
Recommended Food Storage Conditions	22
CLEANING AND MAINTENANCE	22
Defrosting	23
Replacing The Light Bulb.....	24
Replacing LED Lighting	24
TRANSPORTATION AND CHANGING OF INSTALLATION POSITION	24
Repositioning the door.....	24
BEFORE CALLING YOUR AFTER SALES SERVICE.....	25
Tips For Saving Energy	26
THE PARTS OF THE APPLIANCE AND THE COMPARTMENTS	27

- The operating instructions apply to several models. Differences may therefore occur.

PART -1 BEFORE USING THE APPLIANCE

General warnings

WARNING: Keep ventilation openings, in the appliance enclosure or in the built-in structure, clear of obstruction.

WARNING: Do not use mechanical devices or other means to accelerate the defrosting process, other than those recommended by the manufacturer.

WARNING: Do not use electrical appliances inside the food storage compartments of the appliance, unless they are of the type recommended by the manufacturer.

WARNING: Do not damage the refrigerant circuit.

WARNING: To avoid a hazard due to the instability of the appliance, it must be fixed in accordance with the instructions.

- If your appliance uses R600a as a refrigerant – you can learn this information from the label on the cooler- you should be careful during shipment and installation to prevent your appliance's cooler elements from being damaged. Although R600a is an environmentally friendly and natural gas. As it is explosive, in the event of a leak due to damage to the cooler elements, move your fridge from open flame or heat sources and ventilate the room where the appliance is located for a few minutes.
- While carrying and positioning the fridge, do not damage the cooler gas circuit.
- Do not store explosive substances such as aerosol cans with a flammable propellant in this appliance.
- This appliance is intended to be used in household and similar applications such as;
 - staff kitchen areas in shops, offices and other working environments
 - farm houses and by clients in hotels, motels and other residential type environments
 - bed and breakfast type environments;
 - catering and similar non-retail applications

- If the socket does not match the refrigerator plug, it must be replaced by the manufacturer, its service agent or similarly qualified persons in order to avoid a hazard.
- A specially grounded plug has been connected to the power cable of your refrigerator. This plug should be used with a specially grounded socket of 16 amperes. If there is no such socket in your house, please have it installed by an authorized electrician.
- This appliance can be used by children aged from 8 years and above and persons with reduced physical, sensory or mental capabilities or lack of experience and knowledge if they have been given supervision or instruction concerning use of the appliance in a safe way and understand the hazard involved. Children shall not play with the appliance. Cleaning and user maintenance, shall not be made by children without supervision.
- If the supply cord is damaged, it must be replaced by the manufacturer, its service agent or similar qualified persons in order to avoid a hazard.

Old and out-of-order fridges

- If your old fridge has a lock, break or remove the lock before discarding it, because children may get trapped inside it and may cause an accident.
- Old fridges and freezers contain isolation material and refrigerant with CFC. Therefore, take care not to harm environment when you are discarding your old fridges.



Please ask your municipal authority about the disposal of the WEEE for the reuse, recycle and recovery purposes.

Notes:

- Please read the instruction manual carefully before installing and using your appliance. **We are not responsible for the damage occurred due to misuse.**
- Follow all instructions on your appliance and instruction manual, and keep this manual in a safe place to resolve the problems that may occur in the future.
- This appliance is produced to be used in homes and it can only be used in domestic environments and for the specified purposes. It is not suitable for commercial or common use. Such use will cause the guarantee of the appliance to be cancelled and our company will not be responsible for the losses to be occurred.
- This appliance is produced to be used in houses and it is only suitable for cooling / storing foods. It is not suitable for commercial or common use and/or for storing substances except for food. Our company is not responsible for the losses to be occurred in the contrary case.

Safety warnings

- Do not use multiple receptacles or extension cord.
- Do not plug in damaged, torn or old plugs.
- Do not pull, bend or damage the cord.



- This appliance is designed for use by adults, do not allow children to play with the appliance or let them hang off the door.
- Do not plug-in or out the plug from the receptacle with wet hands to prevent electrocution!
- Do not place glass bottles or beverage cans in the ice making compartment. Bottles or cans may explode.
- Do not place explosive or flammable material in your fridge for your safety. Place drinks with higher alcohol amount vertically and by closing their necks tightly in the fridge compartment.



- When taking ice made in the ice making compartment, do not touch it, ice may cause ice burns and/or cuts.
- Do not touch frozen goods with wet hands! Do not eat ice-cream and ice cubes immediately after you have taken them out of the freezer compartment!
- This product is intended for fresh food and drinks. Store fresh food and drinks short-term.
- Do not store frozen food and use to freeze food in the ice making compartment.
- Do not re-freeze frozen goods after they have melted. This may cause health issues like food poisoning.
- Do not use electrical devices, defrosting sprays or pointed or sharp-edged objects such as knives or forks to remove the ice.
- Do not cover the body or top of fridge with lace. This affects the performance of your fridge.
- Fix the accessories in the fridge during transportation to prevent damage to accessories.



Installing and operating your fridge

Before starting to use your fridge, you should pay attention to the following points:

- Operating voltage for your fridge is 220-240 V at 50Hz.
- We do not take the responsibility of the damages that occur due to ungrounded usage.
- Place your fridge in a place that it would not be exposed to direct sunlight.
- Your appliance should be at least 50 cm away from stoves, Gas ovens and heater cores, and should be at least 5 cm away from electrical ovens.
- Your fridge should never be used outdoors or left under the rain.
- When your fridge is placed next to a deep freezer, there should be at least 2 cm between them to prevent humidity on the outer surface.
- Do not place anything on your fridge, and install your fridge in a suitable place so that at least 15 cm is available on the upper side.
- The adjustable front legs should be adjusted to make sure your appliance is level and stable. You can adjust the legs by turning them clockwise (or in the opposite direction). This should be done before placing food in the fridge.
- Before using your fridge, wipe all parts back with warm water added with a tea spoonful of sodium bicarbonate, and then rinse with clean water and dry. Place all parts after cleaning.
- Install the plastic distance guide (the part with black vanes at the rear) by turning it 90° as shown in the figure to prevent the condenser from touching the wall.
- Refrigerator should be placed against a wall with a free distance not exceeding 75 mm.

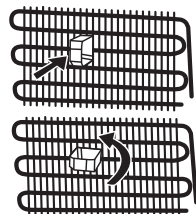

Before Using your Fridge

- When it is operated for the first time or after transportation, keep your fridge in the upright position for 3 hours and plug it on to allow efficient operation. Otherwise, you may damage the compressor.
- Your fridge may have a smell when it is operated for the first time; the smell will fade away when your fridge starts to cool.

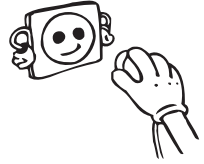

PART -2 THE VARIOUS FUNCTION AND POSSIBILITIES

Thermostat Setting

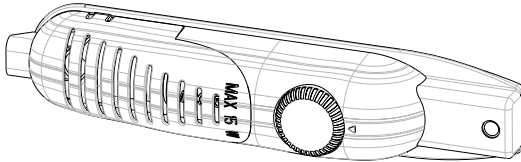

Thermostat automatically regulates the inside temperature of the refrigerator. By rotating the knob from position 1. to 5., temperatures can be obtained.

Important note: Do not try to rotate knob beyond 1 position it will stop your appliance.

- For short-term storage of food in the appliance, you can set the knob between minimum and medium position. (1-3)
- For long-term storage of food in the appliance, you can set knob medium position. (3-4)

Note that; the ambient temperature, temperature of the freshly stored food and how often the door is opened, affects the temperature in the refrigerator compartment. If required, change the temperature setting.

- When you first switch on the appliance, for starting a suitable cooling, the appliance should work 24 hours continuously until it cools down to sufficient temperature.
- In this time do not open the door so often and place a lot of food inside the appliance.
- If the unit is switched off or unplugged, you must allow at least 5 minutes before restarting or re-plugged the unit in order not to damage the compressor.

Important note: In product, the coldest region is just below the ice making compartment. In this region, condensation may occur. Icing, frosting and condensation may occur ice making compartment and other compartments. This is normal situation and does not affect cooling. It can be wiped with dry cloth according to safety instructions.

Ice box tray *(In some models)*

- Fill the ice tray with water and place in ice making compartment.
- After the water completely turned into ice, you can twist the tray as shown below to get the ice cube.

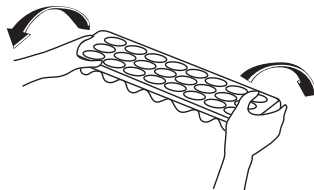
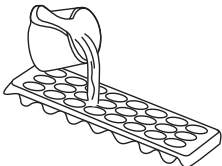

Summer / Winter mode

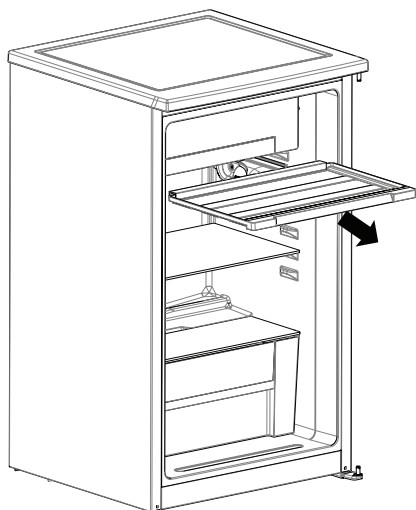

Drain tray flap allows you to adjust cold air flow inside your refrigerator according to summer (high ambient temperature) and winter (low ambient temperature) seasons.

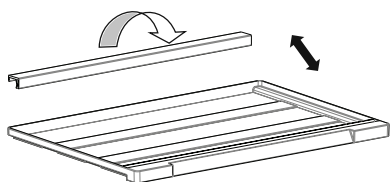

SUMMER MODE (MODE 1)

Refrigerator's bottom compartment will be much cooler.

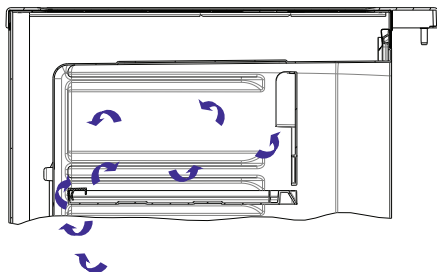

Mode 1

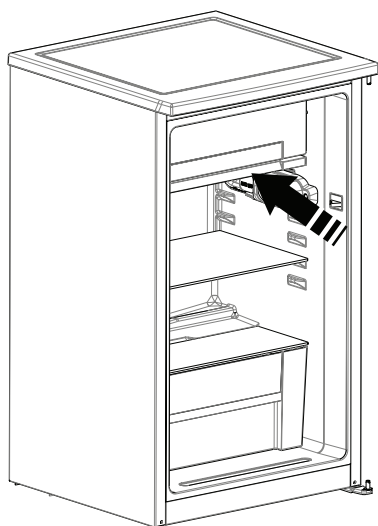

WINTER MODE (MODE 2)

Refrigerator's bottom compartment will be not much cooler.

While defrosting winter mode should be used.

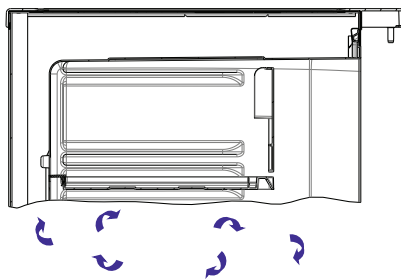

Mode 2

Recommended Food Storage Conditions

The fridge part of the refrigerator for fresh food and drinks.

Ice making compartment is not suitable for storing frozen food. Do not freeze your food in this area. The bottles can be stored in the bottle holder or bottle rack on the door. The best way to store raw meat should be the closest(top) to the ice-making compartment in a polyethylene bag on the shelf. Hot food and drinks cool down to room temperature before placing in the refrigerator.

PART -3 CLEANING AND MAINTENANCE

- **Disconnect unit from the power supply before cleaning.**
- Do not clean the appliance by pouring water.
- Make sure that no water enters the lamp housing and other electrical items.
- The refrigerator should be cleaned periodically using a solution of bicarbonate of soda and lukewarm water.

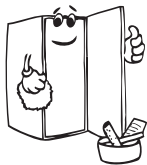
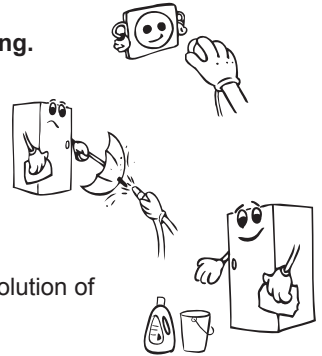

- Clean the accessories separately with soap and water. Do not clean them in the washing machine.



- Do not use abrasive products, detergents or soaps. After washing, rinse with clean water and dry carefully. When the cleaning operations have been completed reconnect the plug of the unit with dry hands.

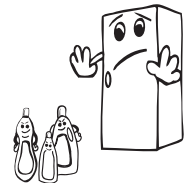

- You should clean the condenser with broom at least twice a year in order to provide energy saving and increase the productivity.

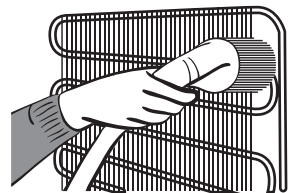

The hole placed at rear bottom of refrigerator is closed and there is no effect to product's cooling system.

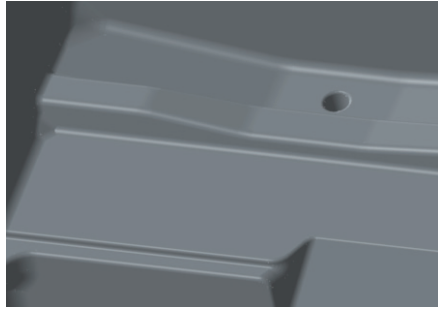

Defrosting

Excessive frost will affect the performance of the refrigerator. Ice making compartment should be melted at least twice a year or when ice exceeds 7 mm.

For this;

- Make sure that drain tray flap on place. (Take the Winter mode. At the end of defrosting take the previous mode depending on the ambient temperature. Winter- Summer mode)
- The day before you defrost, set the thermostat dial to 5. position to freeze the foods completely.
- During defrosting, frozen foods should be wrapped in several layers of paper and kept in a cool place. The inevitable rise in temperature will shorten their storage life. Remember to use these foods within a relatively short period of time.
- Switch the refrigerator off at the socket outlet and pull the main plug
- Leave the door open and to accelerate the defrosting process one or more basins of warm water can be placed in the freezer compartment.
- Dry the inside of the unit and dripping tray with a sponge or a clean cloth and set the thermostat knob to 5 position.

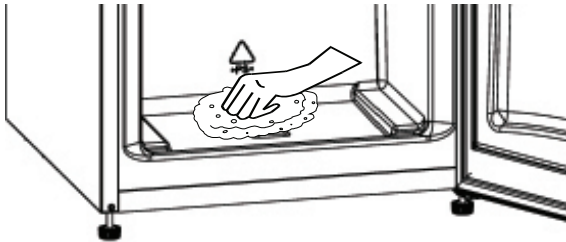

Replacing The Light Bulb

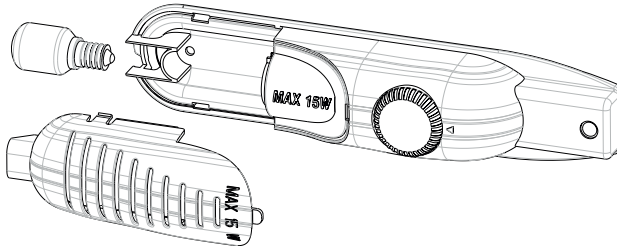

When replacing the light of the refrigerator compartment;

1. Unplug the unit from the power supply,
2. Press the hooks on the sides of the light cover top and remove the light cover
3. Change the present light bulb with a new one of not more than 15 W.
4. Replace the light cover and after waiting 5 minutes plug the unit.

Replacing LED Lighting

If your refrigerator has LED lighting contact the help desk as this should be changed by authorized personnel only.

PART -4 TRANSPORTATION AND CHANGING OF INSTALLATION POSITION

Transportation and Changing of Installation Position

- The original packages and foamed polystyrene (PS) can be concealed if required.
- In transportation the appliance should be tied with a wide stripe or a strong rope. The rules written on the corrugated box must be applied while transporting.
- Before transporting or changing old installation position, all the moving objects (ie,shelves,crisper...) should be taken out or fixed with bands in order to prevent the shake.

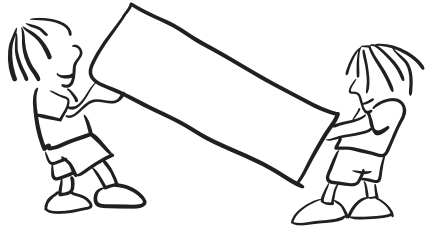

Repositioning the door

- It is not possible to change the opening direction of your refrigerator door, if the door handle on your refrigerator is installed from the front surface of the door.
- It is possible to change the opening direction of the door on models without any handles.
- If the door opening direction of your refrigerator may be changed, you should contact the nearest Authorised Service to have the opening direction changed.

PART -5 BEFORE CALLING YOUR AFTER SALES SERVICE

If your refrigerator is not working properly, it may be a minor problem, therefore check the following, before calling an electrician to save time and money.

What to do if your refrigerator does not operate ;

Check that ;

- There is no power,
- The general switch in your home is not disconnected ,
- The thermostat setting is on “•” position,
- The socket is not sufficient. To check this, plug in another appliance that you know which is working into the same socket.

What to do if your refrigerator performs poorly ;

Check that ;

- You have not overloaded the appliance ,
- The doors are closed perfectly ,
- There is no dust on the condenser ,
- There is enough place at the rear and side walls.

If there is noise ;

The cooling gas which circulates in the refrigerator circuit may make a slight noise (bubbling sound) even when the compressor is not running. Do not worry this is quite normal. If these sounds are different check that ;

- The appliance is well leveled ,
- Nothing is touching the rear ,
- The stuffs on the appliance are vibrating.

If there is water in the lower part of the refrigerator ;

Check that ;

The drain hole for defrost water is not clogged (Use defrost drain plug to clean the drain hole)

If your fridge is not cooling enough;

Your fridge is designed to operate in the ambient temperature intervals stated in the standards, according to the climate class stated in the information label. We do not recommend operating your fridge out of stated temperatures value limits in terms of cooling effectiveness.

Climate class	Ambient temperature (°C)
T	Between 16 and 43 °C
ST	Between 16 and 38 °C
N	Between 16 and 32 °C
SN	Between 10 and 32 °C

Recommendations

If the appliance is not used for long time (for example during the summer holidays) set thermostat knob to “•” position. Defrost and clean the refrigerator leaving the door open to prevent the formation of midew and smell.

Conformity Information

- This appliance is designed for use at an ambient temperature within the 10°C - 43°C range.

Tips For Saving Energy

1. Install the appliance in a cool, well ventilated room, but not in direct sunlight and not near heat source (radiator, cooker.. etc). Otherwise use an insulating plate.
2. Allow food and drinks to cool down outside the appliance.
3. When thawing frozen food, place it in the refrigerator compartment. The low temperature of the frozen food will help to cool the refrigerator compartment when it is thawing. So it causes energy saving. If the frozen food is put out, it causes wastage of energy.
4. When placing drinks and slops they must be covered. Otherwise humidity increases at the appliance. Therefore the working time gets longer. Also covering drinks and slops helps to save smell and taste.
5. When placing food and drinks, open the appliance door as briefly as possible.
6. Keep close the covers of any different temperature compartment in the appliance (crisper, chiller ...etc).
7. Door gasket must be clean and pliable. Replace gaskets if worn.

PART -7 THE PARTS OF THE APPLIANCE AND THE COMPARTMENTS

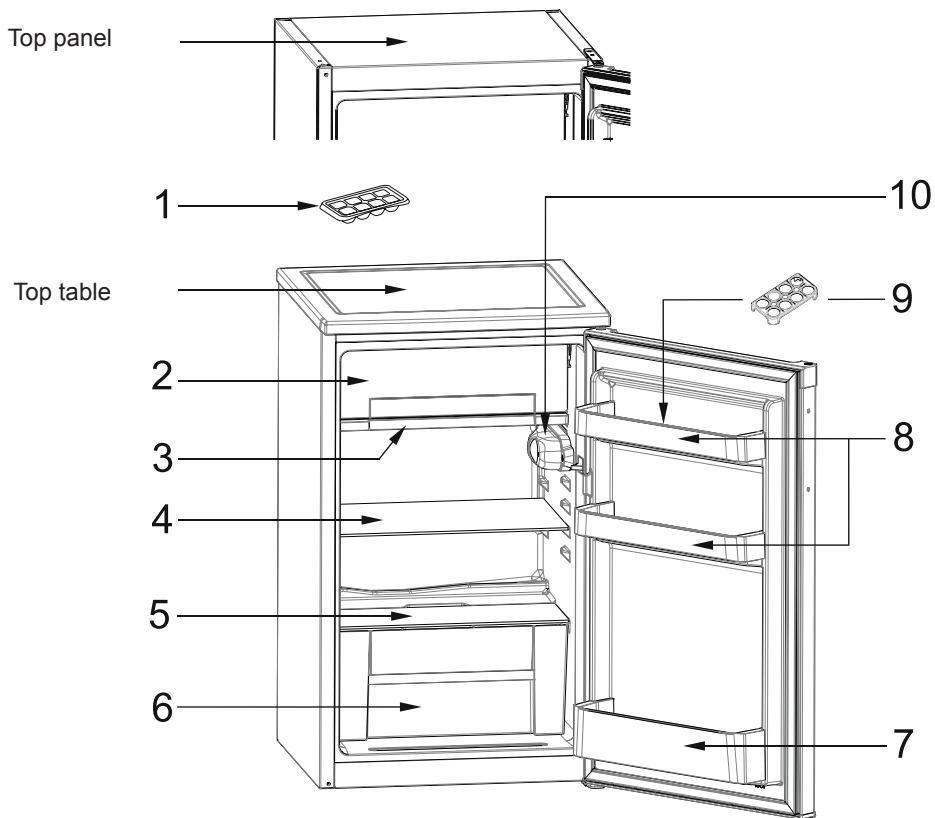

This presentation is only for information about the parts of the appliance.
Parts may vary according to the appliance model.

- | | |
|---------------------------|----------------------------|
| 1) Ice box | 6) Crisper |
| 2) Ice making compartment | 7) Bottle shelf |
| 3) Drain tray | 8) Cheese / Butter shelves |
| 4) Fridge shelf | 9) Egg holder |
| 5) Crisper cover | 10) Thermostat box |

Tartalomjegyzék

A KÉSZÜLÉK HASZNÁLATA ELŐTT	29
Általános figyelmeztetések	29
Régi és hibás hűtőszekrények.....	31
Biztonsági figyelmeztetések	31
A hűtőszekrény telepítése és használata	32
A hűtőszekrény használata előtt.....	33
KÜLÖNBÖZŐ FUNKCIÓK ÉS LEHETŐSÉGEK	34
A termosztát beállítása	34
Jégkockatartó tálca (jégkockakészítő).....	34
Nyári/Téli üzemmód.....	35
TISZTÍTÁS ÉS KARBANTARTÁS.....	36
Leolvasztás.....	37
Az izzó cseréje	37
A LED lámpák cseréje	37
SZÁLLÍTÁS ÉS A BESZERELÉSI POZÍCIÓ MEGVÁLTOZTATÁSA.....	38
Az ajtó átszerelése	38
MIELŐTT HÍVNÁ A SZAKSZERVIZT	38
Energiatakarékossági tippek	40
A KÉSZÜLÉK RÉSZEI ÉS REKESZEI	41

1. RÉSZ. A KÉSZÜLÉK HASZNÁLATA ELŐTT

Általános figyelmeztetések

FIGYELMEZTETÉS: Mindig hagyja szabadon a készülék borításán vagy a beépített szerkezetben található szellőzőnyílásokat.

FIGYELMEZTETÉS: A gyártó által javasolt eszközökön kívül más mechanikus eszközöket ne használjon a fagyasztási folyamat felgyorsítására.

FIGYELMEZTETÉS: A gyártó által javasolt típusú készülékeken kívül más elektromos készüléket ne használjon a hűtőszekrény ételtároló rekeszeiben.

FIGYELMEZTETÉS: Ügyeljen arra, hogy a készülék hűtőköre ne sérüljön.

FIGYELMEZTETÉS: A készülék instabilitásából eredő veszélyek elkerülése érdekében rögzítse azt az utasításoknak megfelelően.

- Ha a készülék R600a hűtőközeget használ (erről a típustáblán tájékozódhat), legyen óvatos a szállítás és mozgatás során, hogy elkerülje a készülék hűtőelemeinek sérülését. Az R600a környezetbarát, természetes, ám robbanásveszélyes gáz. Ha a hűtőelemek sérülése miatt szivárgást tapasztalna, távolítsa el a hűtőszekrényt nyílt lángok és hőforrások közeléből és szellőztesse néhány percre a helyiséget.
- Ügyeljen arra, hogy a hűtőszekrény szállítása és mozgatása során ne sérüljön meg a hűtőgáz kör.
- Ne tároljon a készülékben robbanásveszélyes anyagokat, például gyúlékony hajtógázzal működő aeroszolokat.
- A készülék csak háztartási és hasonló környezetekben használható, például;
 - üzletek, irodák és munkahelyek dolgozóinak kialakított konyhák

- tanyaházak, valamint hotelek, motelek és egyéb lakókörnyezetek vendégei
- panzió típusú környezetek;
- élelmezési és hasonló nem kereskedelmi környezetek
- Ha a konnektor nem megfelelő a hűtőszekrény dugójához, azt a veszélyek elkerülése érdekében a gyártóval, szerviztechnikussal vagy hasonlóan képzett személlyel kell kicseréltetni.
- A készüléket nem használhatják olyan személyek (beleértve a gyerekeket is), akik korlátozott fizikai, érzékelő, illetve szellemi képességekkel rendelkeznek, illetve hiányában vannak a megfelelő tapasztalatoknak és ismereteknek. Az ilyen személyek számára a készülék használata kapcsán biztosítani kell valamely, a biztonságukért felelős személy felügyeletét, illetve útmutatását. A gyerekeket mindig felügyelni kell és biztosítani kell, hogy ne játsszanak a készülékkel.
- A hűtőszekrény tápkábele speciális földelt dugóval van ellátva. A dugót 16 amperes földelt konnektorral kell használni. Ha nem rendelkezik ilyen konnektorral, hívjon szakembert és szereltesse be egyet.
- A 8 évnél idősebb gyerekek és azok a személyek, akik korlátozott fizikai, érzékelő és illetve szellemi képességekkel rendelkeznek, illetve hiányában vannak a megfelelő tapasztalatoknak és ismereteknek, csak felügyelet mellett vagy a készülék használatára és az azzal járó veszélyekre vonatkozó utasítások ismeretében használhatják a készüléket. A gyerekek nem játszhatnak a készülékkel. A gyermekek felügyelet nélkül nem végezhetnek tisztítást és karbantartást.
- Ha a tápkábel megsérül, azt a veszélyek elkerülése érdekében a gyártóval, szerviztechnikussal vagy hasonlóan képzett személlyel kell kicseréltetni.

Régi és hibás hűtőszekrények

- Ha a hűtőszekrény retesszel van ellátva, a leselejtezés előtt törje le vagy távolítsa el azt, mivel a gyerekek beszorulhatnak a készülék belsejébe, ami balesethez vezethet.
- A régi hűtőszekrények és fagyasztók CFC tartalmú szigetelőanyagot és hűtőközeget tartalmaznak. Ezért ügyeljen arra, hogy a régi hűtőszekrény leselejtezésekor ne károsítsa a környezetet.



Azelektromos és elektronikus berendezések hulladékainak újrahasznosításától és leselejtezéséről érdeklődjön a helyi önkormányzatnál.

Megjegyzések:

- A készülék telepítése és használata előtt figyelmesen olvassa el a használati útmutatót. **A helytelen használatból eredő károkért nem vállalunk felelősséget**
- Tartson be a készüléken és a használati útmutatóban található minden utasítást, és őrizze meg az útmutatót a későbbiekre.
- A készüléket otthoni használatra tervezték, és azt csak a házban, a meghatározott célokra szabad felhasználni. Kereskedelmi felhasználásra nem alkalmas. Az ilyen felhasználás érvényteleníti a garanciát és a vállalatunk nem vállal felelősséget a felmerülő károkért.
- A készüléket beltéri használatra terveztük és csak élelmiszerek hűtésére/tárolására használható, Nem alkalmas kereskedelmi felhasználásra és/vagy élelmiszereken kívül egyéb anyagok tárolására. A vállalatunk a fenti megkötések figyelmen kívül hagyásából eredő károkért nem vállal felelősséget.

Biztonsági figyelmeztetések

- Ne használjon elosztót és hosszabbító kábelt.
- A sérült, elhasználódott vagy régi dugókat ne használja.
- Ügyeljen arra, hogy ne húzza, ne hajtsa meg és ne károsítsa a tápkábelt.



- A készüléket csak felnőttek használhatják. Ne engedje, hogy a gyerekek a hűtőszekrénnel játsszanak vagy felkapaszkodjanak az ajtóra.
- Az áramütések elkerülése érdekében nedves kézzel soha ne dugja be vagy húzza ki a dugót.
- Soha ne tegyen üvegeket vagy fémdobozos üdítőket a jégkockakészítő rekeszbe. Az üvegek és a dobozok felrobbanhatnak.



- Saját biztonsága érdekében soha ne tegyen robbanékony vagy gyúlékony anyagot a hűtőszekrénybe. A magas alkoholtartalmú italokat szorosan lezárva, elfektetve tegye a hűtőszekrénybe.
- Amikor jeget vesz ki a jégkockakészítő rekeszből, soha ne érjen hozzá a jéghez, mivel fagyási sérüléseket és/vagy vágásokat okozhat.
- Nedves kézzel soha ne fogja meg a fagyasztott termékeket! Ne fogyasszon a közvetlenül a fagyasztórekeszből kivett fagyalaltot vagy jégkockát.
- A termék friss ételek és italok tárolására szolgál. A friss ételeket is italokat rövid időn belül fogyassza el.
- Ne tároljon fagyasztott élelmiszert a jégkockakészítő rekeszben és ne használja azt ételek fagyasztására.
- Felengedés után ne fagyassza vissza az ételeket. Egészségügyi problémákat, például ételmérgezést okozhat.
- A jég eltávolításához ne használjon elektromos eszközöket, jégtelenítő sprayt, valamint éles tárgyakat, például kést vagy villát.
- Ne tegyen szövetanyagot a hűtőszekrény tetejére. Ez befolyásolhatja a hűtőszekrény teljesítményét.
- A tartozékok sérülésének elkerülése érdekében szállításhoz rögzítse azokat a hűtőszekrény belsejében.



A hűtőszekrény telepítése és használata

A hűtőszekrény első használata előtt tanulmányozza át az alábbi pontokat:

- A hűtőszekrény üzemi feszültsége 220-240 V 50 Hz-es frekvencián.
- A földelés nélküli használatból eredő károkért nem vállalunk felelősséget.
- A hűtőszekrény közvetlen napfénytől védett helyen helyezze el.
- A készülék legalább 50 cm távolságra legyen a tűzhelyektől, gázsütőktől és radiátoroktól, és legalább 5 cm távolságra az elektromos sütőktől.
- Soha ne használja a hűtőszekrényt a szabadban és ne hagyja az esőn.
- Ha a hűtőszekrényt fagyasztó mellé helyezi el, hagyjon legalább 2 cm helyet a készülékek között, hogy megelőzze a külső felületek bepárasodását.
- Ne tegyen semmit a hűtőszekrény tetejére és az elhelyezésnél ügyeljen arra, hogy felül legalább 15 cm szabad hely legyen.
- A hűtőszekrény megfelelő stabilitása és működése érdekében az állítható első lábakat stabilizálni kell megfelelő magasságra kell állítani. A lábak beállításához forgassa el azokat az óramutató járásával egyező irányba (vagy az ellenkező irányba). Ezt még azelőtt kell elvégezni, hogy ételt tenne a hűtőszekrénybe.
- A hűtőszekrény használata előtt törölje át az alkatrészeket meleg víz és egy teáskanál szóda bikarbóna keverékével, öblítse le tiszta vízzel, majd hagyja megszáradni. Tisztítás után tegyen vissza minden alkatrészt.



- Szerelje fel a műanyag távtartót (a fekete lapátokkal ellátott alkatrész) az ábrán látható módon, 90°-kal elfordítva, hogy a kondenzátor ne érjen hozzá a falhoz.

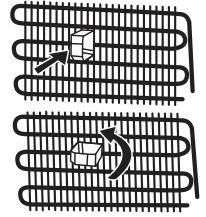

A hűtőszekrény használata előtt

- A hatékony működés érdekében a szállítást követően hagyja a hűtőszekrényt 3 óráig felállított helyzetben, és csak ezután dugja be. Ellenkező esetben megsérülhet a kompresszor.
- Az első használat során a hűtőszekrényben szagok keletkezhetnek. Amint a hűtőszekrény elkezd lehűlni, a szag enyhülni fog.

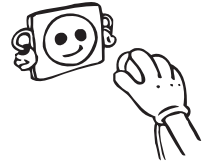

2. RÉSZ. KÜLÖNBÖZŐ FUNKCIÓK ÉS LEHETŐSÉGEK

A termosztát beállítása

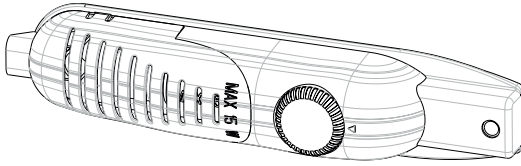

A termosztát automatikusan szabályozza a hűtőszekrény belső hőmérsékletét.

A gomb 1-ből a 5-ös pozícióba való elforgatásával a hőmérséklet alacsonyabbra állítható.

Fontos megjegyzés: Ne forgassa el a gombot az 1-es álláson túl, mivel azzal leállítja a készüléket.

- Az élelmiszer rövid idejű tárolásához forgassa a gombot a minimális és a közepes pozíció közé. (1-3)
- Az élelmiszer hosszabb idejű tárolásához forgassa a gombot a közepes pozícióba. (3-4)

Vegye figyelembe; hogy a környezeti hőmérséklet, a frissen tárolásra kerülő ételek hőmérséklete és az ajtónyitás gyakorisága hatással van a hűtőszekrény hőmérsékletére. Szükség esetén módosítsa a beállított hőmérsékletet.

- A készülék első bekapcsolásakor a megfelelő hűtés elindulásához a készüléknek 24 órát folyamatosan működni kell, ekkorra éri el a szükséges hőmérsékletet.
- Ez idő alatt ne nyissa gyakran az ajtót és ne helyezzen nagy mennyiségű ételt a készülékbe.
- Amennyiben a készülék ki van kapcsolva, illetve áramtalanítva van, akkor a kompresszor sérülésének elkerülése érdekében legalább 5 percet várni kell az újraindítás, illetve az ismételt csatlakoztatás előtt.

Fontos megjegyzés: A készülék leghidegebb része közvetlenül a jégkockakészítő rekesz alatt található. Ezen a területen kondenzáció fordulhat elő. A jégkockakészítő rekeszben és a többi rekeszben is előfordulhat jegesedés és kondenzáció. Ez normális jelenség és nem befolyásolja a készülék teljesítményét. Törölje le száraz törlőkendővel a biztonsági utasításoknak megfelelően.

Jégkockatartó tálca (jégkockakészítő)

- Töltse fel a jégtartó tálcát vízzel és helyezze azt a fagyaszűtőbe.
- Amint a víz teljesen megfagyott, a tálca az alábbiakban bemutatott módon elcsavarható, így jégkockát kapunk.

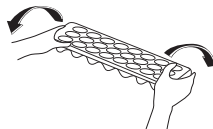

Nyári/Téli üzemmód

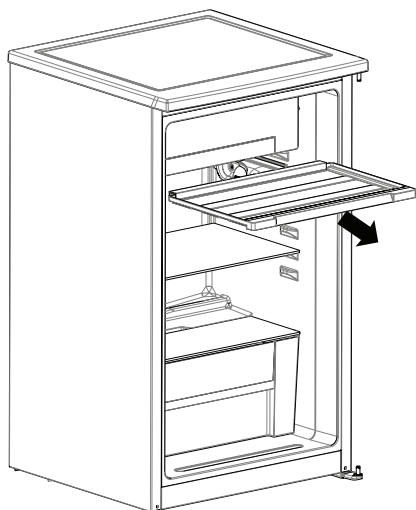

A leeresztő tálca szárnyával a nyári (magas külső hőmérséklet) és téli (alacsony külső hőmérséklet) évszakoknak megfelelően állíthatja be a hűtőszekrény belsejében a hideg levegő áramlását.

NYÁRI ÜZEMMÓD (1. MÓD)

A hűtőszekrény alsó rekesze sokkal hidegebb lesz.

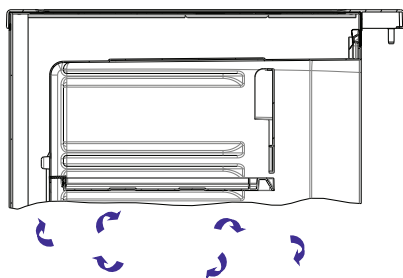
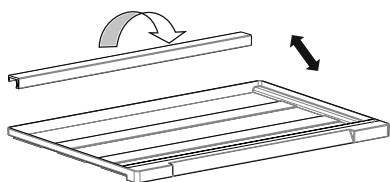

1. mód

TÉLI ÜZEMMÓD (2. MÓD)

A hűtőszekrény alsó rekesze nem lesz sokkal hidegebb.

Leolvasztáskor a téli üzemmódot használja.

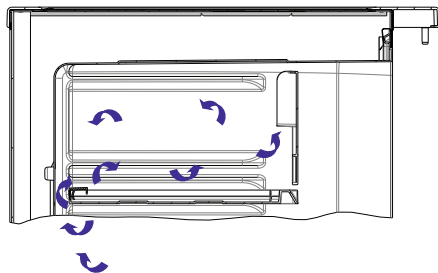
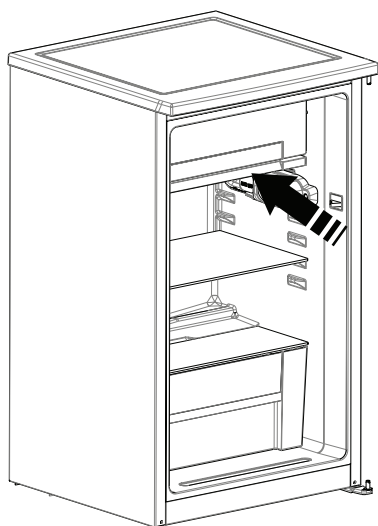

2. mód

3. RÉSZ. TISZTÍTÁS ÉS KARBANTARTÁS

- Tisztítás előtt húzza ki a készüléket a csatlakozóból.

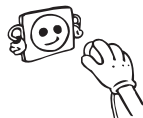

- Ne tisztítsa a készüléket víz ráöntésével.
- Ügyeljen arra, hogy az izzó burkolatába és az elektromos egységekre ne kerüljön víz.



- Rendszeresen tisztítsa meg a hűtőszekrényt langyos vízben feloldott szódadabikarbónával.

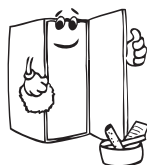

- A tartozékokat szappannal és vízzel külön tisztítsa meg. Mosógépben nem tisztíthatók.



- Ne használjon súroló- és mosószereket, illetve szappant. A lemosást követően tiszta vízzel végezzen öblítést, majd szárítást. A tisztítást követően száraz kézzel csatlakoztassa ismét a készüléket.

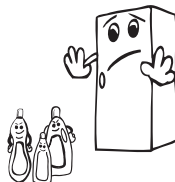

- Az energiatakarékosság és a hatékonyabb működés érdekében évente egyszer kefével porolja le a kondenzátort.

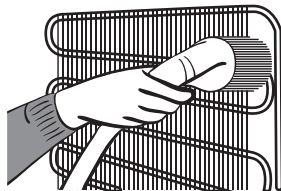

Leolvasztás

A jégkockakészítő rekeszben felhalmozódott jeget rendszeresen vagy 6-8 mm-t meghaladó jéglerakódás esetén el kell távolítani. A jégkockakészítő rekeszt ugyanúgy tisztítsa, mint a hűtőrekeszt, évente legalább kétszer, a hűtőszekrény leolvasztásakor.

Ehhez;

- A leolvasztást megelőző napon állítsa termosztátot 5-ös fokozatra és fagyassza le teljesen az ételeket.
- Leolvasztás közben a fagyasztott élelmiszereket csomagolja több réteg alufóliába és tárolja hűvös helyen. A hőmérséklet növekedésével fokozatosan lerövidül az eltarthatóságuk. Próbálja ezeket az élelmiszereket viszonylag rövid időn belül elfogyasztani.
- Kapcsolja ki a hűtőszekrényt és húzza ki a dugót.
- A leolvasztási folyamat felgyorsítása érdekében hagyja nyitva az ajtót vagy tegyen néhány tál meleg vizet a fagyasztórekeszbe.
- Törölje szárazra az egység belsejét és a lecsepegő vizet felfogó tálcát szivaccsal vagy egy tiszta törülközővel és állítsa a termosztátot 5-ös fokozatra.

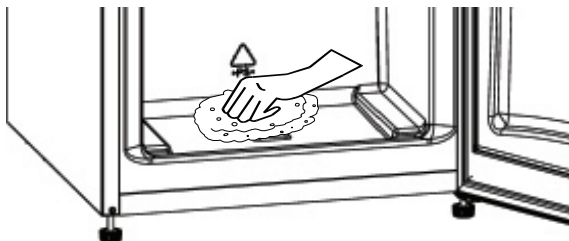

Az izzó cseréje

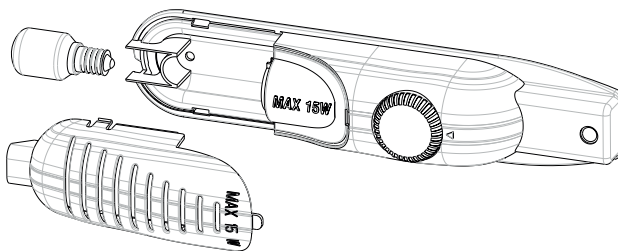

A hűtőszekrény izzójának cseréjekor:

1. Húzza ki a készüléket a csatlakozóból,
2. Nyomja össze az izzóburkolat tetején lévő kampókat és vegye le az izzóburkolatot.
3. Cseréje ki az égőt egy legfeljebb 15 W-os új izzóra.
4. Helyezze vissza az izzó borítását, majd 5 perc után csatlakoztassa ismét a készüléket.

A LED lámpák cseréje

Ha a hűtőszekrény LED lámpákkal van felszerelve, lépjen kapcsolatba az ügyfélszolgálatl, mivel ezeket csak képzett személy cserélheti ki.

4. RÉSZ.

SZÁLLÍTÁS ÉS A BESZERELÉSI POZÍCIÓ MEGVÁLTOZTATÁSA

Szállítás és a beszerelési pozíció megváltoztatása

- Az eredeti csomagolás és a hungarocell szükség esetén eltüntethető.
- Szállítás esetén a készüléket széles szalaggal vagy egy erős kötéllal kell rögzíteni. A szállítás során be kell tartani a hullámpapír-dobozon található utasításokat.
- Szállítás, illetve a korábbi beszerelési helyzet megváltoztatása előtt az összes mozgatható tárgyat (azaz polcokat, tartókat...) ki kell venni a készülékből vagy a rázkódás elkerülése érdekében azokat szalag segítségével rögzíteni kell.

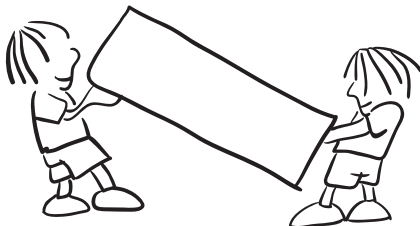

Az ajtó átszerelése

- Nem módosítható a hűtőszekrény ajtajának nyitási iránya, ha az ajtó fogantyúja az ajtó elülső felületére van rögzítve.
- A fogantyú nélküli modelleknél az ajtó nyitási iránya minden további nélkül módosítható.
- Ha módosítható a hűtőszekrény ajtajának nyitási iránya, a művelet elvégzéséért vegye fel a kapcsolatot a legközelebbi hivatalos szervizzel.

5. RÉSZ.

MIELŐTT HÍVNÁ A SZAKSZERVIZT

Ha a hűtő nem működik megfelelően, elképzelhető, hogy csak kisebb hibáról van szó, ezért mielőtt szerelőt hívna, ellenőrizze a következőket. Ezzel időt és pénzt takaríthat meg.

Mi a teendő, ha a hűtőszekrény nem működik?

Ellenőrizze, hogy:

- Van-e áram,
- Az otthoni főkapcsoló csatlakoztatva van-e,
- A termosztát "•" pozícióra van-e beállítva,
- A dugaszoló aljzat megfelelő-e. Ennek ellenőrzéséhez csatlakoztasson egy olyan másik készüléket ebbe a dugaszoló aljzatba, amiről biztosan tudja, hogy működik.

Mi a teendő, ha a hűtőszekrény gyenge teljesítményt nyújt?

Ellenőrizze, hogy:

- A készülék nincs-e túlterhelve,
- Az ajtók tökéletesen záródnak,
- Nem került-e por a kondenzátorba,
- Elegendő hely van-e a hátsó, illetve az oldalsó falaknál.

Amennyiben zajt hall:

A készülékben keringő hűtőgáz csekély zajt okoz (bugyborékoló hang), akkor is, ha a kompresszor nem működik. Mindez teljesen normális. Ha eltérő hangot hall, ellenőrizze, hogy:

- A készülék egyenletes áll-e a talajon,
- Semmi sem érintkezik a hátoldalával,
- A készüléken lévő tárgyak vibrálnak.

Ha víz gyűlik össze a hűtőszekrény alsó részében;

Ellenőrizze, hogy;

A leolvasztott vizet elvesztető nyílás nem tömődött-e el (a tisztításhoz használja a hozzá tartozó dugót)

Ha a hűtőszekrény nem hűt megfelelően;

A hűtőszekrényt az információs címkén feltüntetett klímaosztály és a szabványokban meghatározott külső hőmérsékleti értékeken való használatra tervezték. A megfelelő hűtési hatékonyság érdekében ne használja hűtőszekrényt ezeken a hőmérsékleti határértékeken kívül.

Klímaosztály	Külső hőmérséklet (°C)
T	16 és 43°C között
ST	16 és 38°C között
N	16 és 32°C között
SN	10 és 32°C között

Javaslatok

Ha a készüléket hosszabb ideig nem használja (pl. nyaralás alatt), állítsa a termosztátot "•" állásba. A penészedés, illetve a szagok keletkezésének elkerülése érdekében olvassa le a hűtőszekrényt, tisztítsa meg és hagyja nyitva az ajtót.

Megfelelőségi információ

- A készüléket 10°C és 43°C közötti külső hőmérsékleten való használatra tervezték.

Energiatakarékossági tippek

1. A hűtőszekrényt hűvös, jól szellőző, közvetlen napfénytől védett helyen, hőforrásoktól (radiátor, sütő stb.) távol helyezze el. Ellenkező esetben használjon szigetelő lemezt.
2. Mielőtt a hűtőszekrénybe tenné az ételt vagy az italt, várja meg, amíg kihűlnek.
3. Fagyasztott élelmiszer kiolvasztásakor tegye azt a hűtőszekrény rekeszbe. A fagyasztott étel alacsony hőmérséklete segíti a hűtőszekrény rekesz hűtését. Így energiát takarít meg. Ha a fagyasztott ételt szobahőmérsékleten olvasztja ki, energiát fecsére el.
4. Az italokat és folyadékokat lefedve tegye a hűtőszekrénybe. Ellenkező esetben megnő a páratartalom a készülékben. Így a hűtőszekrény több ideig fog dolgozni. Az italok és folyadékok lefedésével a szagok kialakulását is megelőzheti.
5. Amikor valamit betesz a hűtőszekrénybe, minél rövidebb ideig hagyja nyitva a készülék ajtaját.
6. Tartsa zárva a készülék különböző hőmérsékletű rekeszeinek fedelét (frissentartó, hűtőrekesz stb.).
7. Az ajtó tömítéseinek tisztának és rugalmasnak kell lenniük. Az elhasználódott tömítéseket cserélje ki.

7. RÉSZ. A KÉSZÜLÉK RÉSZEI ÉS REKESZEI

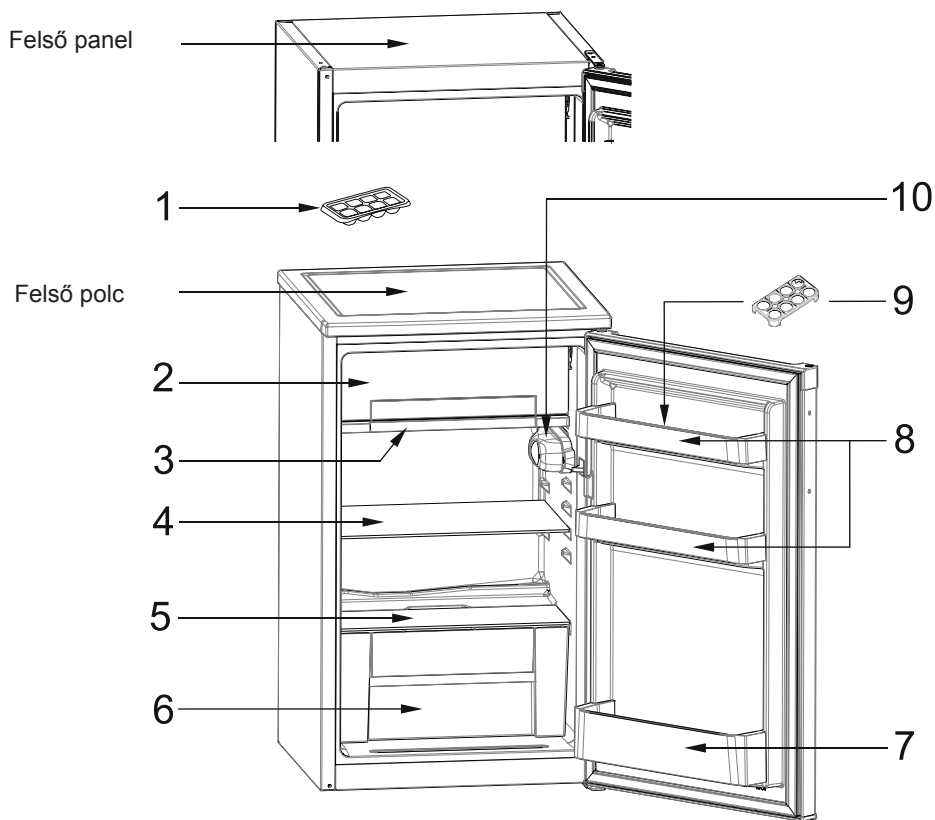

A fentiek csupán a készülék egyes részeinek tájékoztató bemutatására szolgálnak.

Az adott modell függvényében a részegységek eltérőek lehetnek.

- | | |
|------------------------------|-------------------------|
| 1) Jégtartó doboz | 6) Frissentartó |
| 2) Jégkockakészítő rekesz | 7) Palacktartó polc |
| 3) Leeresztő tálca | 8) Sajt/vajtartó polcok |
| 4) Hűtőszekrény polc | 9) Tojástartó |
| 5) Frissentartó rekesz fedél | 10) Termosztát doboz |

Obsah

PRED POUŽITÍM SPOTREBIČA.....	43
Všeobecná upozornenia.....	43
Staré a zastarané chladničky	45
Bezpečnostná varovania	45
Inštalácia a prevádzka vašej chladničky.....	46
Pred použitím chladničky.....	47
RÔZNE FUNKCIE A MOŽNOSTI.....	47
Nastavenie termostatu.....	47
Zásobník na ľad.....	47
Režim Léto/Zima	48
Odporúčané podmienky pre skladovanie potravín	49
ČISTENIE A ÚDRŽBA.....	49
Rozmrazovanie.....	50
Výmena žiarovky	51
Výmena kontrolky LED	51
PREPRAVA A ZMENA INŠTALAČNEJ POZÍCIE.....	51
Zmena pozície dverí	51
KÝM KONTAKTUJETE POPREDAJNÝ SERVIS.....	52
Tipy pre úsporu energie.....	53
ČASTI SPOTREBIČE A PRÍSLUŠENSTVO.....	54

- Pokyny na obsluhu platí pre niekoľko modelov. Tak môžu vzniknúť rozdiely.

Všeobecná upozornenia

VAROVANIE: Vetracie otvory, v spotrebiči alebo vo vstavanej konštrukcii, udržiajte bez prekážok.

VAROVANIE: Nepoužívajte mechanické zariadenia ani iné spôsoby na urýchlenie odmrazovania iné ako tie, ktoré odporúča výrobca.

VAROVANIE: V priestore na potraviny nepoužívajte elektrické spotrebiče, ak nejde o typ odporúčaný výrobcom.

VAROVANIE: Nepoškodte chladiaci okruh.

VAROVANIE: Aby ste predišli nebezpečenstvu spôsobenému nestabilitou spotrebiča, je potrebné ho upevniť podľa pokynov.

- Ak váš spotrebič ako chladio používa R600a - túto informáciu zistíte zo štítku na chladničke - musíte dávať pozor počas prepravy a inštalácie, aby ste predišli poškodeniu prvkov chladničky. Aj keď je R600a ekologicky priateľský a prírodný plyn. Vzhľadom k tomu, že ide o výbušninu, v prípade úniku z dôvodu poškodenia chladiča presuňte chladničku od otvoreného ohňa alebo zdrojov tepla a vyvetrajte miestnosť, v ktorej sa spotrebič nachádza.
- Počas umiestňovania a prenášanie chladničky nepoškodte okruh chladiaceho plynu.
- V tomto spotrebiči neskladujte výbušné látky, napr. plechovky s aerosólom.
- Tento spotrebič je určený na použitie v domácnostiach a podobných zariadeniach, napr.
 - vybavenie kuchýň v obchodoch, kanceláriách a iných pracovných prostrediach.
 - na farmách a v hoteloch, motelloch a iných obytných prostrediach
 - zariadeniach typ bed and breakfast,

- v cateringu a podobnom prostredí
- Ak sa zástrčka chladničky nezmesť do zásuvky, musí byť vymenená výrobcom, servisným technikom alebo podobne kvalifikovanými osobami, aby sa predišlo zraneniu.
- Špeciálne uzemnená zástrčka musí byť pripojená k napájaciemu káblu vašej chladničky. Táto zástrčka musí byť použitá so špeciálne uzemnenú zásuvkou o 16 amp. V prípade, že doma takú zástrčku nemáte, nechajte ju nainštalovať autorizovaným elektrikárom.
- Tento spotrebič môžu používať deti staršie ako 8 rokov a osoby so zníženými fyzickými, vnemovými alebo mentálnymi schopnosťami, prípadne nedostatkom skúseností a vedomostí, pokiaľ sú počas prevádzky spotrebiča pod náležitým dozorom alebo vedením v záujme bezpečného používania spotrebiča s vedomím si sprievodných rizík. Deti sa nesmú hrať so spotrebičom. Deti bez dozoru nesmú vykonávať čistenie ani používateľskú údržbu.
- Ak je napájací kábel poškodený, výrobca, jeho servisné stredisko alebo iná náležite kvalifikovaná osoba ho musí vymeniť, aby nemohlo dôjsť k ublíženiu na zdraví.

Staré a zastarané chladničky

- Ak má vaša stará chladnička zámok, zlomte ho alebo ho odstráňte, pretože deti sa môžu zachytiť dovnútra a môže dôjsť k nehode.
- Staré chladničky a mrazničky obsahujú izolačný materiál a chladiace látku s CFC. Pri eliminovaní starých chladničiek dajte pozor, aby ste nepoškodili životné prostredie.



Na miesto likvidácie starých chladničiek sa spýtajte na miestnom úrade.

Poznámky:

- Pred inštaláciou a použitím spotrebiča si pozorne prečítajte návod na použitie. **Nezodpovedáme za škody spôsobené zlým používaním.**
- Dodržte pokyny uvedené na spotrebiči a v návode na použitie, tento návod uchovajte na bezpečnom mieste, aby ste mohli vyriešiť problémy, ak k nim v budúcnosti nedôjde.
- Tento spotrebič je vyrobený tak, aby bol použitý v domácnostiach a možno ho použiť iba v domácom prostredí a na špecifikované účely. Nie je určená na komerčné alebo laboratórne použitie. Takéto použitie spôsobí, že záruka stratí platnosť a naša spoločnosť neponesie zodpovednosť za straty, ku ktorým dôjde.
- Tento spotrebič je vyrobený tak, aby sa používal v domácnostiach a je vhodný iba pre skladovanie / chladenie potravín. Nie je vhodný na komerčné použitie a/alebo skladovanie látok iných ako sú potraviny. Naša spoločnosť nezodpovedá za straty, ku ktorým dôjde v opačnom prípade.

Bezpečnostná varovania

- Nepoužívajte rozdvojky ani predlžovací kábel.
- Nezapájajte do starých, poškodených alebo opotrebovaných zásuviek.
- Kábel neťahajte, neohýbajte.



- Tento spotrebič je navrhnutý na použitie dospelými osobami, nedovoľte deťom, aby sa so spotrebičom hrali alebo sa vešali na dvere.
- Nezapájajte do zásuvky ak máte mokré ruky, mohlo by dôjsť k úrazu elektrickým prúdom!
- Do priestoru na výrobu ľadu nekladajte sklenené fľaše a plechovky s nápojmi. Fľaše alebo plechovky môžu explodovať.



- Do chladničky nekladajte výbušný alebo horľavý materiál. Nápoje s vyšším obsahom alkoholu vložte vertikálne a ich hrdla pevne uzavrite.
- Pri vybratí ľadu z priestoru na výrobu ľadu sa ho nedotýkajte, ľad môže spôsobiť popáleniny alebo rezné rany.
- Zmrazených produktov sa nedotýkajte mokrými rukami! Nejedzte zmrzlinu ani ľad ihneď po vybratí z mrazničky!
- Tento produkt je určený na čerstvé potraviny a nápoje. Čerstvé potraviny a nápoje skladujte krátkodobu.
- Neskladujte zmrazené potraviny v zásobníku na výrobu ľadu.
- Zmrazené potraviny po rozmrazení znovu nezamrazujte. To môže spôsobiť zdravotné problémy, napr. otravu jedlom.
- Na odstránenie ľadu nepoužívajte elektronické zariadenia, rozmrazovacie spreje alebo ostré predmety, napr. nože alebo vidličky.
- Hornú časť chladničky nezakrývajte. Oplyvní to výkonnosť chladničky.
- Príslušenstvo v chladničke počas prepravy upevnite, aby ste predišli jeho poškodeniu.



Inštalácia a prevádzka vašej chladničky

Pred spustením chladničky musíte venovať pozornosť nasledujúcim bodom:

- Prevádzkové napätie vašej chladničky je 220-240V pri 50 Hz.
- Nenesieme zodpovednosť za škody, ku ktorým dôjde v dôsledku neuzemnenia.
- Chladničku umiestnite na miesto, kde nebude vystavená priamemu slnečnému svetlu.
- Váš spotrebič musí byť minimálne 50 cm od rúr, plynových rúr alebo radiátorov, a minimálne 5 cm od elektrických rúr.
- Vaša chladnička nesmie byť nikdy používaná vonku alebo ponechaná na daždi.
- Keď je vaša chladnička umiestnená vedľa hlbokého marzáku, musí byť medzi nimi minimálne 2 cm miesto, aby sa predišlo hromadeniu vlhkosti na vonkajšom povrchu.
- Do chladničky nič nedávajte a nainštalujte ju na vhodné miesto, tak aby na hornej strane zostalo minimálne 15 cm.
- Nastaviteľné predné nohy musia byť nastavené tak, aby váš spotrebič bol vyrovnaný a stabilný. Nožičky môžete nastaviť otočením v smere hodinových ručičiek (alebo naopak). To musí byť vykonané pred vložením potravín do chladničky.
- Pred použitím chladničky utrite všetky časti teplou vodou, do ktorej pridáte čajovú lyžičku jedlej sódy a potom povrch opláchnite čistou vodou a vysušte. Po vyčistení všetko dajte na svoje miesto.
- Nainštalujte plastové podložky (časť s čiernymi pruhmi na zadnej časti) tak, že je otočíte o 90 ° ako je znázornené na snímke, aby ste predišli tomu, že sa kondenzátor bude dotýkať steny.
- Chladnička musí byť umiestnená proti stene vo vzdialenosti nepresahujúcej 75 mm.

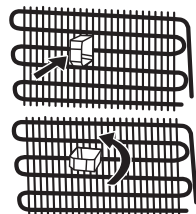

Pred použitím chladničky

- Pri prvom spustení alebo pri spustení po preprave nechajte chladničku stáť 3 hodiny a až potom zapojte. V opačnom prípade poškodíte kompresor.
- Vaša chladnička môže pri prvom spustení trochu zapáchať, zápach zmizne akonáhle chladnička začne chlaadiť.

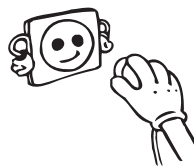

ČASŤ - 2 RÔZNE FUNKCIE A MOŽNOSTI

Nastavenie termostatu

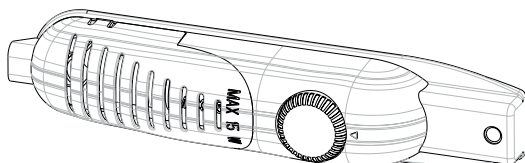

Termostat automaticky reguluje vnútornú teplotu chladničky. Otočením gombíka z pozície 1 na 5 možno nastaviť požadovanú teplotu.

Dôležitá poznámka: Gombíkom neotáčajte za pozíciu 1, lebo tak spotrebič vypnete.

- Pri krátkodobom skladovaní potravín v chladničke môžete nastaviť gombík medzi minimálnou a strednú pozíciu. (1-3)
- Pri dlhodobom skladovaní potravín v chladničke môžete nastaviť gombík na strednú pozíciu. (3-4)

Upozorňujeme, že okolitá teplota, teplota čerstvo skladovaných potravín a to, ako často sa otvárajú dvere, ovplyvňuje teplotu v priestore chladničky. V prípade potreby nastavenie teploty zmeňte.

- Pri prvom zapnutí spotrebiča, musí spotrebič fungovať 24 hodín, nepretržite, až potom sa vychladne na dostatočnú teplotu.
- V takom okamihu dvere neotvárajte často a do chladničky nevkladajte veľké množstvo potravín.
- Ak je spotrebič vypnutý alebo odpojený, musíte počkať minimálne 5 minút kým ho reštartujete alebo znovu zapojíte, aby ste nepoškodili kompresor.

Dôležitá poznámka: Najchladnejšia oblasť je priamo pod zásobníkom na výrobu ľadu. V tejto oblasti môže dochádzať ku kondenzácii. Námraza a kondenzácie sa môžu objaviť v priestore na výrobu ľadu a ostatných častiach. To je normálna situácia, ktorá neovplyvňuje chladenie. Kondenzácii môžete zotrieť suchou handričkou, v súlade s bezpečnostnými pokynmi.

Zásobník na ľad (U niektorých modelov)

- Zásobník na ľad naplňte vodou a vložte do oddelenia pre výrobu ľadu.
- Potom, čo sa voda zmení na ľad, môžete zásobník otočiť, ako je zobrazené nižšie a vysypať kocky ľadu.

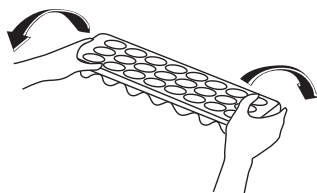
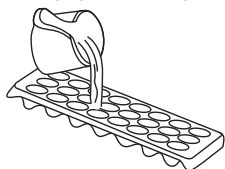

Režim Létó/Zima

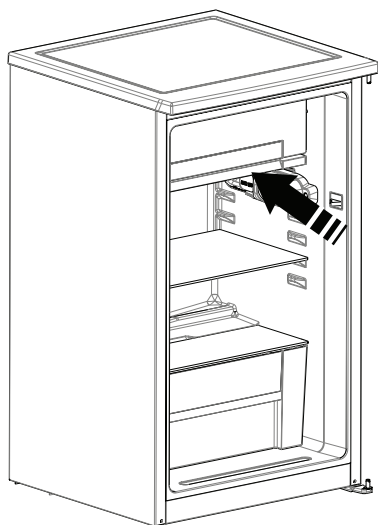
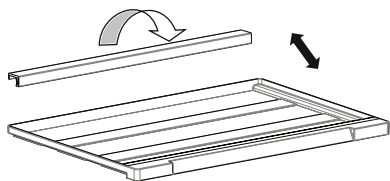
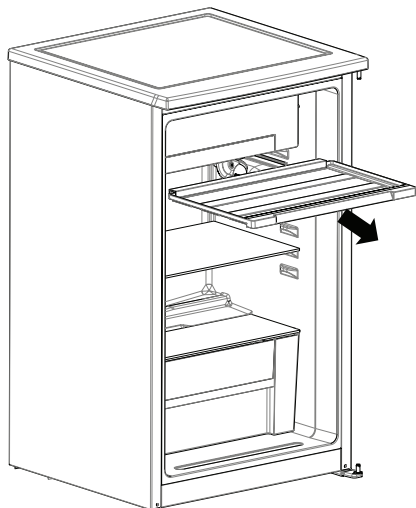

Odtok vám umožní nastaviť prítok studeného vzduchu v chladničke počas letného obdobia (vyskej okolitej teploty) a zimy (nízkej okolitej teploty).

REŽIM LÉTO (REŽIM 1)

Spodná časť chladničky bude oveľa chladnejšia.

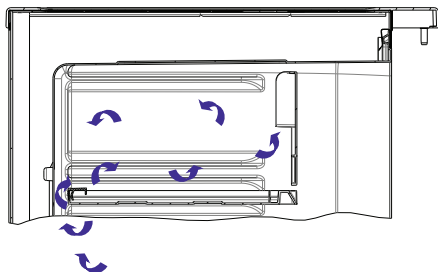

Režim 1

REŽIM ZIMA (REŽIM 2)

Spodná časť chladničky nebude oveľa chladnejšia.

Počas rozmrazovania je potrebné použiť zimný režim.

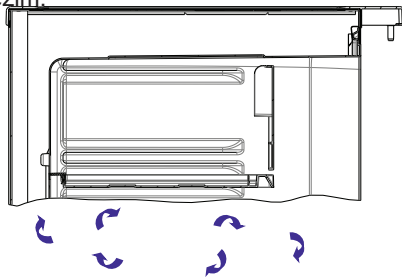

Režim 2

Odporúčané podmienky pre skladovanie potravín

Časť chladničky na čerstvé potraviny a nápoje.

Zásobník na výrobu ľadu nie je vhodný pre skladovanie zmrazených potravín. V tejto časti nezmrazujte žiadne potraviny. Fľaše sa môžu uložiť do držiaka na fľaše alebo do priehradky na dverách. Najlepší spôsob ako skladovať surové mäso je v hornej časti mrazničky, v igelitovom sáčku. Horúce potraviny a nápoje pred vloženíom do chladničky vychladnúť pri izbovej teplote.

ČASŤ - 3 ČISTENIE A ÚDRŽBA

- Než vykonáte čistenie, odpojte zariadenie od napájania.

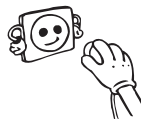

- Spotrebič nečistíte naliatím vody.
- Zaistíte, aby sa do krytu svetla a ostatných elektrických súčastí nedostala žiadna voda.

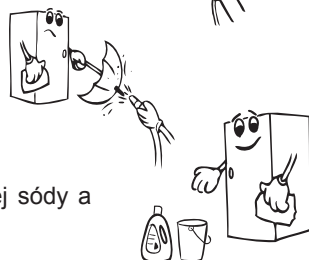

- Chladnička musí byť čistená pravidelne, roztokom jedlej sódy a vlažnej vody.

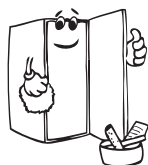

- Príslušenstvo vyčistíte samostatne, vodou a čistiacim prípravkom. Neumývajte v umývačke riadu.



- Nepoužívajte abrazívne prostriedky, mydlá. Po umytí opláchnite čistou vodou a dôkladne osušte. Akonáhle je čistenie dokončené, zástrčku znova zapojte, majte suché ruky.

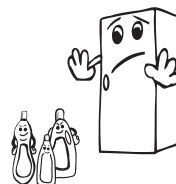

- Kondenzátor musíte kefou očistiť minimálne dvakrát ročne, aby ste tak ušetrili energiu a zvýšili produktivitu.

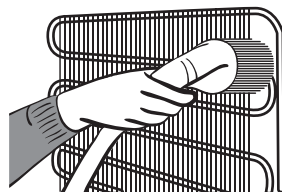

Otvor v zadnej časti chladničky je zavretý a nemá žiadny vplyv na chladiaci systém výrobku.

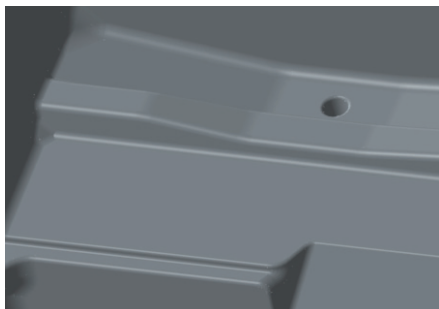

Rozmrazovanie

Nadmerná námraza ovplyvní výkon chladničky. Oddelenie na výrobu ľadu musí byť odmrazená minimálne dvakrát ročne alebo keď námraza prekročí 7 mm.

Pre toto;

- Skontrolujte, či je všetko na svojom mieste. (Zapnite zimný režim. Na konci rozmrazovania zapnite predchádzajúci režim, podľa okolitej teploty. Zimný - Letný režim)
- Deň pred rozmrazovaním nastavte termostat na pozíciu 5, aby sa potraviny dokonale zmrazili.
- Počas rozmrazovania sa zmrazené potraviny zabalené do niekoľkých vrstiev papiera a uložené na chladnom mieste. Nežiaduce zvýšenie teploty skrátí ich životnosť. Nezabudnite tieto potraviny spotrebovať čo najskôr.
- Chladničku vypnite a zástrčku odpojte zo zásuvky.
- Dvere nechajte otvorené a urýchlite proces rozmrazovania jednou alebo viacerými nádobami s teplou vodou, ktoré vložíte do mrazničky.
- Vysušte vnútornú časť chladničky špongiou alebo čistou handričkou a termostat nastavte na pozíciu 5.

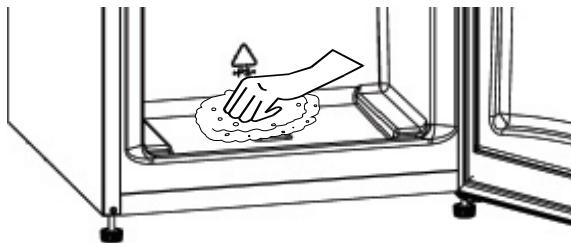

Výmena žiarovky

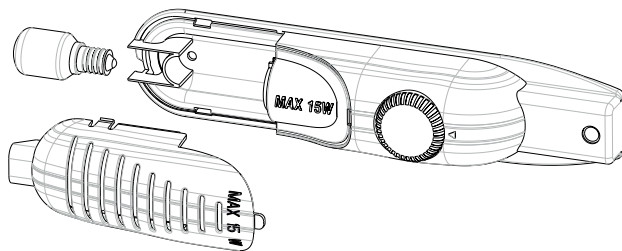

Pri výmene žiarovky v priestore chladničky:

1. Odpojte jednotku od zdroja napájania.
2. Stlačte háky po stranách krytu žiarovky a kryt odstráňte.
3. Súčasnú žiarovku vymeňte za žiarovku, nie viac ako 15W.
4. Kryt žiarovky vráťte na miesto a po 5 minútach spotrebič zapojte.

Výmena kontrolky LED

Ak má vaša chladnička kontrolku LED, kontaktujte helpdesk, lebo jej výmenu musí vykonať len autorizovaný zamestnanec.

ČASŤ - 4 PREPRAVA A ZMENA INŠTALAČNEJ POZÍCIE

Preprava a zmena inštalačnej pozície

- Pôvodný obal a penový polystyrén (PS) možno v prípade potreby skryť.
- Spotrebič musí byť počas prepravy upevnený širokým popruhom alebo silným lanom. Počas prepravy musí byť dodržané pravidlá napísané na krabici.
- Pred prepravou alebo zmenou starej inštalačnej pozície musia byť všetky pohyblivé predmety (tj. poličky, atď.) Sa neprenesie alebo pripevnené pásy, aby sa predišlo ich pohybu.

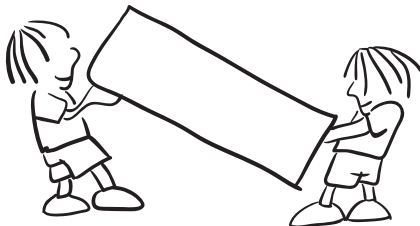

Zmena pozície dverí

- Smer otvárania dverí nemožno zmeniť ak je rukoväť na dverách chladničky nainštalovaná z prednej časti dverí.
- Smer otvára možno zmeniť v prípade dverí bez rukoväte.
- Ak je potrebné zmeniť smer otvárania dverí, musíte kontaktovať najbližší autorizovaný servis, a požiadať o zmenu smeru otvárania.

ČASŤ - 5 KÝM KONTAKTUJETE POPREDAJNÝ SERVIS

Ak vaša chladnička nefunguje správne, môže ísť o menší problém, preto skontrolujte nižšie uvedenej a až potom kontaktujte servis, ušetríte tak čas aj peniaze.

Čo robiť, ak vaša chladnička nefunguje:

Skontrolujte, či:

- Nie je žiadne napájanie,
- Hlavný vypínač vo vašej domácnosti odpojený,
- Termostat nastavený na pozícii "•",
- Zásuvka je dostačujúca. Aby ste do skontrolovali, zapojte do rovnakej zásuvky iný spotrebič, o ktorom viete, že funguje.

Čo robiť ak je výkon chladničky zlý:

Skontrolujte, či:

- Ste spotrebič nepreťažili,
- Sú dvere dokonale zatvorené,
- Na kondenzátore nie je prach,
- Je v zadnej časti a po stranách dostatok miesta.

Ak sa objaví hluk:

Chladiaci plyn, ktorý cirkuluje v chladiacom okruhu môže vytvárať mierny hluk (bublanie), a to aj vtedy, keď kompresor nebeží. Nemusíte sa obávať, to je normálne. Ak sú zvuky iné, skontrolujte, či:

- Spotrebič je dobre vyrovnaný,
- Nič sa nedotýka zadnej časti,
- Veci v spotrebiči vibrujú.

Ak sa v spodnej časti chladničky objaví voda:

Skontrolujte, či:

Nie je odtokový otvor upchatý (k vyčisteniu odtokového otvoru použite zátku)

Ak vaša chladnička dostatočne nechladí:

Vaša chladnička je navrhnutá na prevádzku pri okolitej teplote uvedenej v údajoch, zodpovedajúcej triede na informačnom štítku. Neodporúčame prevádzku vašej chladničky mimo uvedených limitných hodnôt teploty s ohľadom na efektívnosť chladenia.

Klimatická trieda	Okolitá teplota (°C)
T	Medzi 16 a 43 °C
ST	Medzi 16 a 38 °C
N	Medzi 16 a 32 °C
SN	Medzi 10 a 32 °C

Odporúčania

Ak nie je spotrebič dlhšiu dobu používaný (napr. Počas letnej dovolenky), termostat nastavte do pozície "•". Pri rozmrazovaní a čistení nechajte dvere otvorené, aby ste predišli hromadeniu plesní a zápachu.

Informácie o súlade

- Tento spotrebič je navrhnutý na použitie pri okolitej teplote v rozmedzí 10 °C - 43 °C.

Tipy pre úsporu energie

1. Spotrebič nainštalujte do chladnej, dobre vetranej miestnosti, ale nie na priame slnečné svetlo a nie do blízkosti zdroja tepla (radiátor, sporák, atď.). V opačnom prípade použite izolačnú dosku.
2. Vlažné nápoje a potraviny nechajte vychladnúť mimo spotrebič.
3. Pri rozmrazovaní zmrazených potravín ich vložte do priestoru chladničky. Nízka teplota zmrazených potravín vychladí počas rozmrazovania priestor chladničky. Tak ušetríte energiu. Ak je zmrazené jedlo neoddelili, dochádza k plytvaniu energiou.
4. Pri vložení musí byť nápoje zakryté. V opačnom prípade sa zvýši vlhkosť v spotrebiči. V dôsledku toho sa predĺži pracovný čas. Zakrytie nápojov tiež zabraňuje tomu, aby nasiakli ostatnému zápachy.
5. Pri vkladaní nápojov a potravín otvárajte dvere na čo najkratšiu dobu.
6. Kryty rôznych oddelení (crisper, chladnička, atď.) zatvárajte, majú rôzne teploty.
7. Tesnenie dverí musí byť čisté a nepoškodené. Tesnenie v prípade opotrebovania vymeňte.

ČASŤ - 7 ČASTI SPOTREBIČE A PRÍSLUŠENSTVO

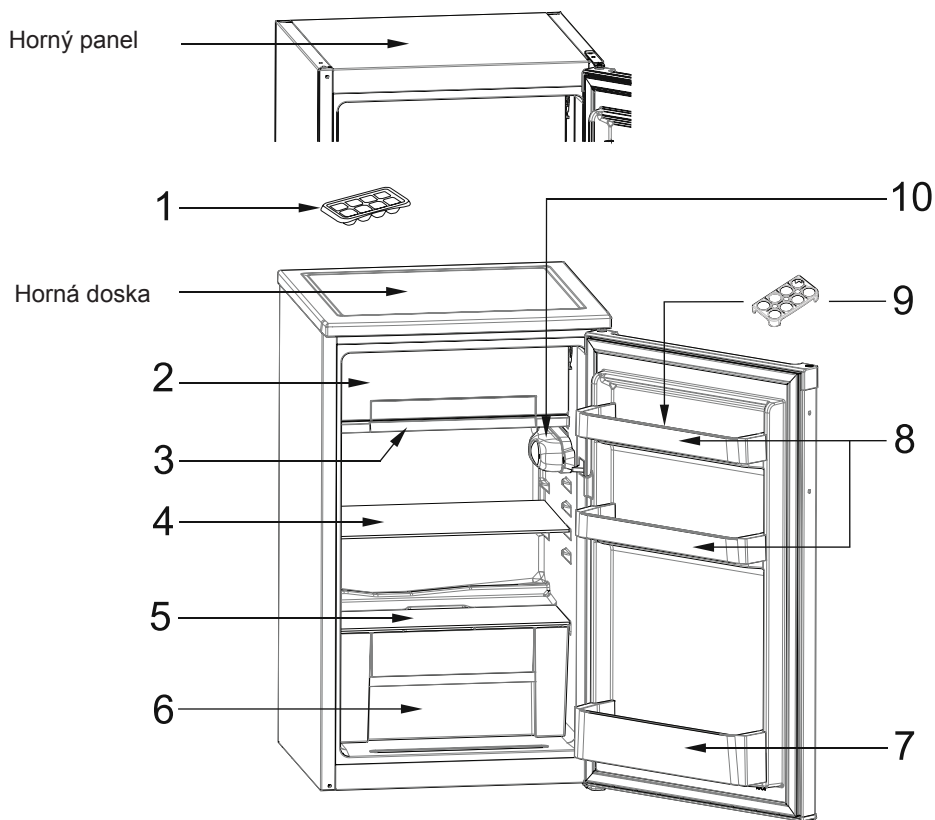

Táto prezentácia sa týka iba častí spotrebiča.
Časti sa môžu podľa modelu spotrebiča líšiť.

- 1) Zásobník na ľad
- 2) Oddiel na výrobu ľadu
- 3) Odtok
- 4) Polička v chladničke
- 5) Kryt crisperu

- 6) Crisper
- 7) Polička na fľaše
- 8) Poličky na syr/maslo
- 9) Držiak na vajička
- 10) Termostat

